

MoJack EZ™



Instructions for Assembly and Operation

Instrucciones para la Asamblea y de la Operación

Directive d'assemblage et d'utilisation



MoJack®

Make it Happen. Make it MoJack.™

www.theMoJack.com

1-877-575-3173

Ver. 082511

Introduction

This manual contains assembly, parts, operating, maintenance, adjustment and safety instructions for your MoJack EZ lift.

BEFORE USING YOUR MOJACK EZ, CAREFULLY READ THIS MANUAL IN ITS ENTIRETY.

By following these operating, maintenance and safety instructions, you will prolong the life of your MoJack lift and promote safe operation.

If additional information is needed, or should you require a trained service mechanic, contact your authorized MoJack equipment dealer or distributor.

All MoJack parts are thoroughly tested and inspected before leaving the factory to ensure that they comply with all relevant safety standards.

NOTE: Please save this manual for future reference.

NOTE: Location of unit Serial Number.

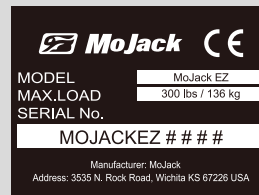

Warnings and Safety Instructions

- ⚠ Read and understand all safety and operating instructions before using the MoJack EZ.
- ⚠ Never allow anyone unfamiliar with the safety or operating instructions to use the MoJack EZ.
- ⚠ Follow all safety and servicing instructions provided by the lawn mower's manufacturer before using the MoJack EZ.
- ⚠ Do not modify the MoJack in any way. Any modifications will void any and all warranties and could compromise your personal safety.
- ⚠ When using the MoJack EZ, keep ALL bystanders at a safe distance away from the MoJack EZ.
- ⚠ The MoJack EZ must be used on a solid level surface.
- ⚠ Do not lift the front end and the back end of the mower at the same time.
- ⚠ Do not use MoJack EZ lift for anything other than a mower, unless the proper accessory is used.
- ⚠ Always stop engine and remove key before beginning any work on the mower.
- ⚠ Never operate the mower's engine while using the MoJack EZ.
- ⚠ Do not exceed the lifting capacity of 300 lbs.
- ⚠ If the MoJack EZ Tower is leaning while lifting or lowering the mower, this indicates an overload condition. Remove the mower immediately.
- ⚠ Tower must be locked in place with the Tower Locking Pin before using the MoJack EZ.
- ⚠ Carrier Locking Pin must be locked into Tower before starting any service on mower.
- ⚠ Do not remove safety warnings or decals from MoJack EZ.
- ⚠ Before each use, always check for any worn, loose or damaged parts on the MoJack EZ. If any damaged parts are present, do not use the MoJack EZ and contact MoJack at 1-877-575-3173.
- ⚠ Do not climb on mower while it is lifted, being lifted or being lowered.
- ⚠ No one should be on the mower while it is lifted, being lifted or being lowered.
- ⚠ After the mower is raised to a working height, always place wheel chocks (not included) behind the back tires of the mower.
- ⚠ Wheel Pads must be equal distance from the Lift Arm to maintain proper balance.
- ⚠ Remove all mower attachments before using the MoJack EZ.
- ⚠ Failure to follow these warnings may result in property damage and serious bodily injury or death.

IMPORTANT: The MoJack EZ is intended for use with riding lawn mowers and riding lawn tractors only. Do not exceed 300 lbs. It should never be used to service other types of machinery unless there is an approved MoJack accessory fitted for the type of machinery. Please consult you local MoJack dealer or distributor.

Warranty and Returns

LIMITED WARRANTY

For two years for residential use and one year for commercial use MoJack warrants the product against failure due to defect in material or workmanship when product is used properly. MoJack will replace any defective part at no cost. This warranty does not cover any product that has been altered or adjusted, or any product that has been misused or abused. THIS IS THE CUSTOMER'S SOLE AND EXCLUSIVE REMEDY. MOJACK DISCLAIMS ALL IMPLIED WARRANTIES, INCLUDING THE WARRANTY OF MERCHANTABILITY AND FITNESS FOR A PARTICULAR PURPOSE. MOJACK SHALL NOT BE LIABLE FOR ANY INCIDENTAL OR CONSEQUENTIAL DAMAGES. SOME STATES OR PROVINCES DO NOT ALLOW THE EXCLUSION OR LIMITATION OF THE IMPLIED WARRANTIES OR THE REMEDIES FOR BREACH OF THE IMPLIED WARRANTIES, SO THESE EXCLUSIONS MAY NOT APPLY TO YOU. THIS LIMITED WARRANTY GIVES YOU SPECIFIC LEGAL RIGHTS, AND YOU MAY ALSO HAVE OTHER RIGHTS WHICH VARY FROM STATE TO STATE OR PROVINCE TO PROVINCE.

What does this warranty cover?

This warranty covers against a failure due to a defect in material or workmanship within two years of purchase for residential use and within one year of purchase for commercial use.

What does this warranty NOT cover?

This warranty does not cover any MoJack which has been altered or adjusted in any way from its original model. It will not cover any MoJack which has been damaged due to misuse, abuse, accident or negligence. This warranty does not cover incidental or consequential damages.

What is the period of coverage?

Two-year warranty for residential use, one-year for commercial use from date of purchase for the original owner.

What will MoJack do to correct problems?

We will replace any defective part (within the coverage period) at no charge.

How can I get service?

In order to be eligible for service under this warranty you MUST register your MoJack within thirty (30) days of purchasing. You must keep your receipt as proof of date of sale. You can register your new MoJack on our website at www.themojack.com or by calling our toll-free number 1-877-575-3173.

How do I contact MoJack about a warranty issue?

You can contact us from our website at www.themojack.com or by calling our toll-free number 1-877-575-3173.

Do I have other rights under State Law?

This warranty gives you specific legal rights, and you may also have other rights which vary from state to state.

What is the return policy?

Within thirty (30) days of the date that you receive your MoJack. Please contact MoJack for return policies and procedures at our toll-free number 1-877-575-3173 or by email at info@themojack.com.

How do I make a return?

Contact us within the return period. We will issue you a Return Merchandise Authorization (RMA) to place on the outside of the box. All merchandise must be shipped back in its original packaging. We will make arrangements for the MoJack to be picked up by a national carrier.

In what form will I receive my refund?

This is at our discretion. If receiving a refund, please allow four weeks for the credit to process to your account. Return service fees will be deducted from the amount of the refund.

Are shipping charges refundable?

No.

Does MoJack have a return service fee policy?

Yes. Returns and refunds impose an extra workload on our parts. Rather than pass this cost on to the customer through higher product prices, we are consistent with others within our industry by requiring nominal service fees in the event of returns. The service fee is 20%.

How do I contact MoJack?

You can call our toll-free number 1-877-575-3173 or by email at info@themojack.com.

Parts List

Item No.	Qty.	Description
①	1	Tower
②	1	Lift Arm
③	1	Base
④	2	Wheel
⑤	1	Wheel Pad, RH

Item No.	Qty.	Description
⑥	1	Wheel Pad, LH
⑦	1	Grip Handle
⑧	1	Crank Handle
⑨	2	Support Rod
⑩	2	Safety Strap

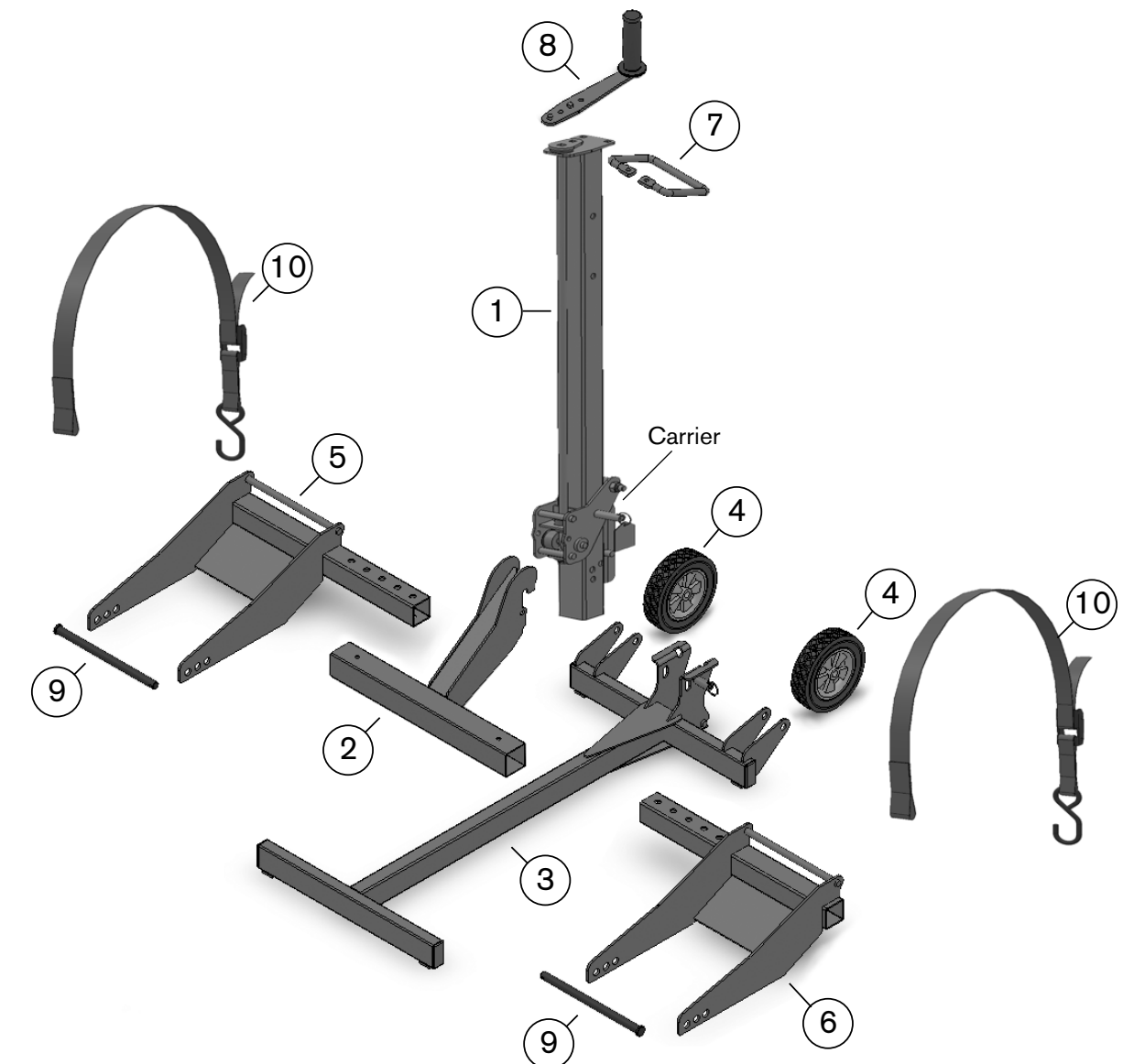

Hardware List

Item No.	Qty.	Description
⑪	1	Cap Screw M12-1.75 X 80
⑫	2	Cap Screw M12-1.75 X 65
⑬	3	Carriage Bolt M8-1.25 X 20
⑭	3	Nylock Nut – M12-1.75
⑮	3	Nylock Nut – M8-1.25
⑯	2	Push Pin
⑰	1	Clevis Pin
⑱	1	Small Hair Pin
⑲	2	Large Hair Pin

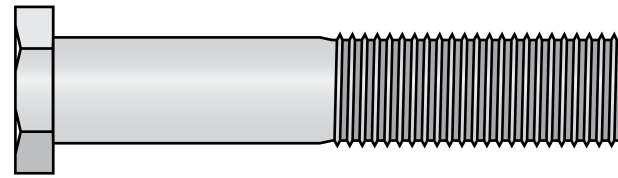

⑪ Cap Screw M12-1.75 X 80

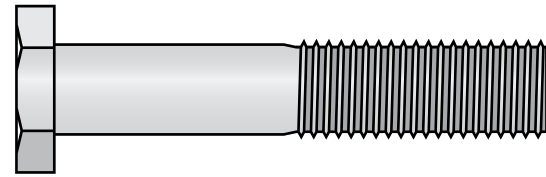

⑫ Cap Screw M12-1.75 X 65

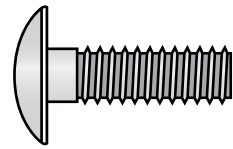

⑬ Carriage Bolt M8-1.25 X 20

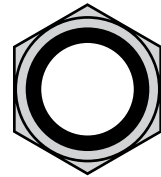

⑭ Nylock Nut – M12-1.75



⑮ Nylock Nut – M8-1.25

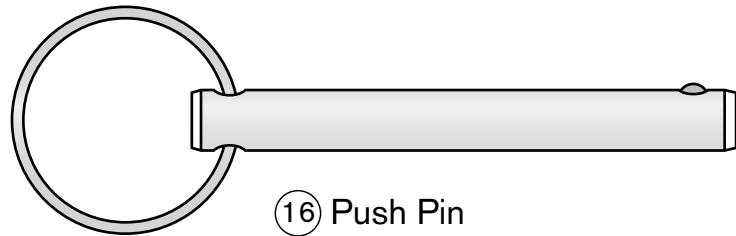

⑯ Push Pin



⑰ Clevis Pin

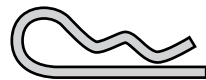

⑱ Small Hair Pin

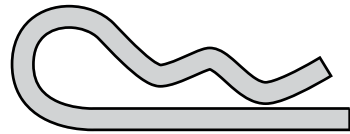

⑲ Large Hair Pin

Tools Needed for Assembly

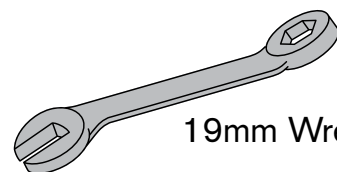

19mm Wrench (2)

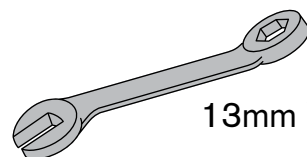

13mm Wrench (1)

Assembly Instructions

STEP 1

Remove MoJack EZ from package.

Inventory items to be certain all parts and hardware are present. If any parts or hardware are missing, please contact MoJack at 1-877-575-3173 or email us at parts@themojack.com.



STEP 2

Assemble the Wheel ④ to the Base ③ by inserting Cap Screw ⑫ and Nylock Nut ⑭ and tighten. Repeat with second Wheel.

Note: Do not over tighten Nylock Nut.

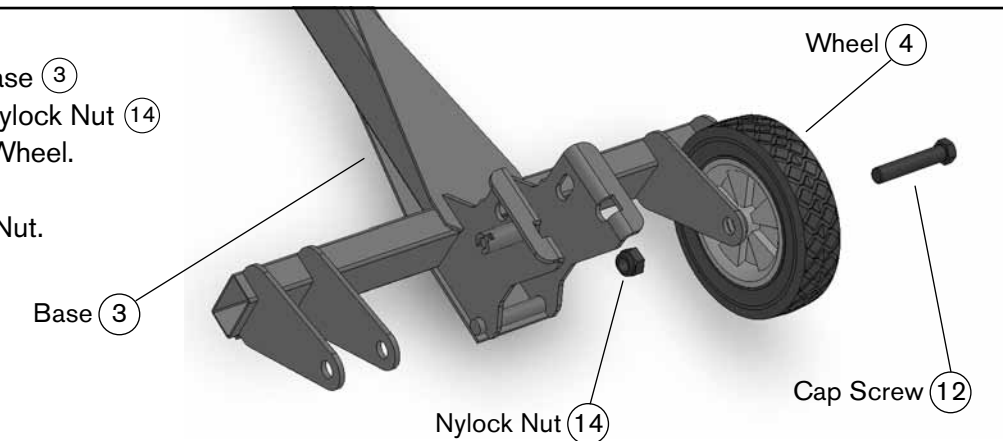

STEP 3

Attach the Tower ① to the Base ③ using Cap Screw ⑪ and Nylock Nut ⑭ as shown.

Note: Do not over tighten Nylock Nut.

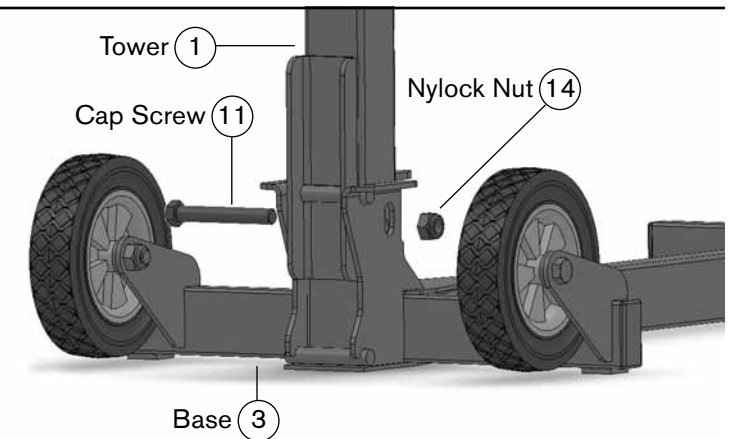

STEP 4

Attach the Grip Handle ⑦ to the Tower ① with two Carriage Bolts ⑬ and two Nylock Nuts ⑮.

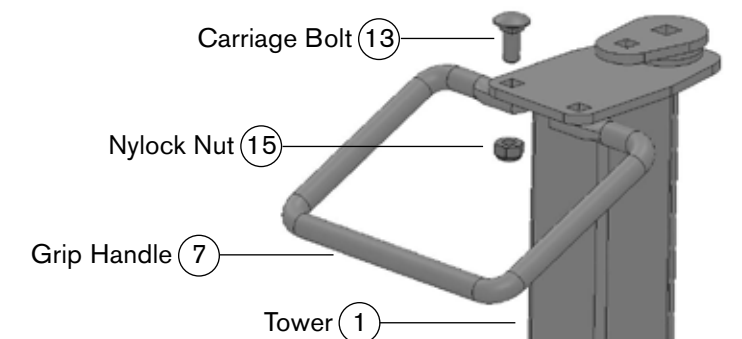

Assembly Instructions

STEP 5

Attach the Crank Handle (8) to the Tower (1) by inserting Carriage Bolt (13) with threads facing up and fasten with Nylock Nut (15).

Note: There are two holes in the Crank Handle. The hole closest to the rubber grip will provide a 6" radius for cranking. The other hole will provide an 8" radius, making cranking easier. Use the hole that works best with your model of lawn mower.

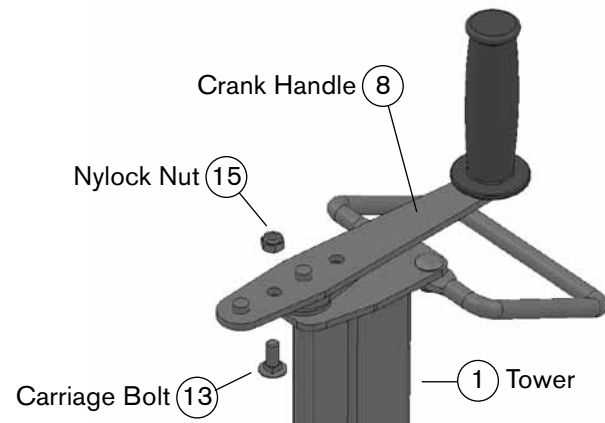

STEP 6

Hang the Lift Arm (2) on the Carrier by hooking the slotted area of the Lift Arm over the top bar of the Carrier. Insert Clevis Pin (17) through the hole in Carrier and lock by fastening the Small Hair Pin (18) to the Clevis Pin.

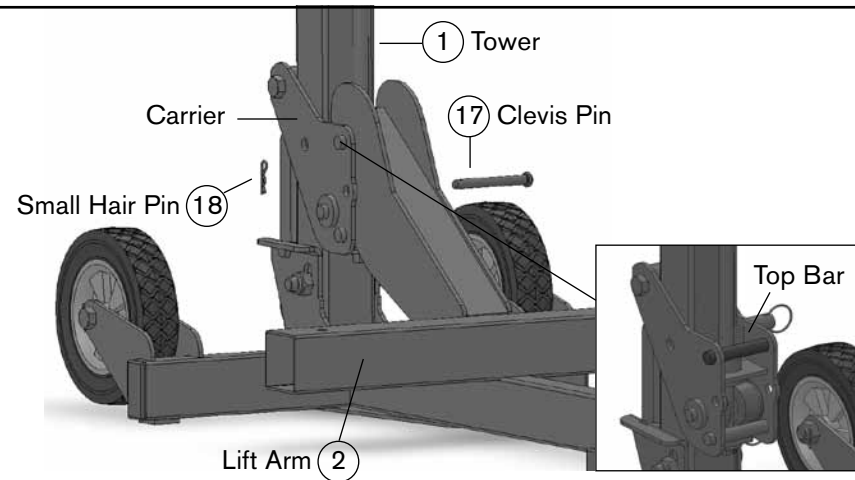

STEP 7

Ready the Wheel Pads (5) & (6) for installation by adding Support Rods (9) and Large Hair Pins (19).

Note: The Support Rods can be configured to fit several different tire sizes (see Support Rod Guide for Tire Sizes on page 18). Use appropriate hole configuration that works best for your model of lawn mower.

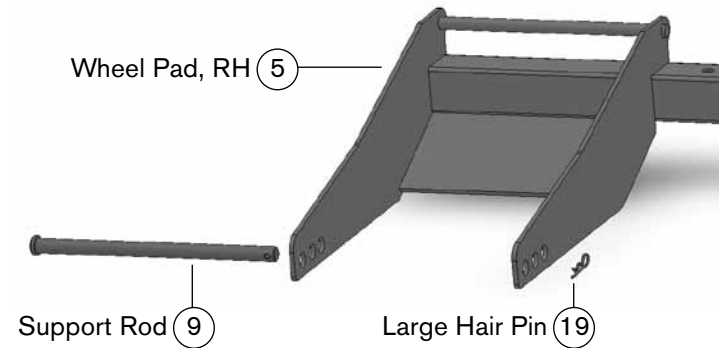

STEP 8

Slide the Wheel Pads (5) & (6) into the Lift Arm (2). Insert Push Pins (16).

Note: The Wheel Pads can be moved in or out to fit different mower widths. Use the configuration that works best with your model of lawn mower.

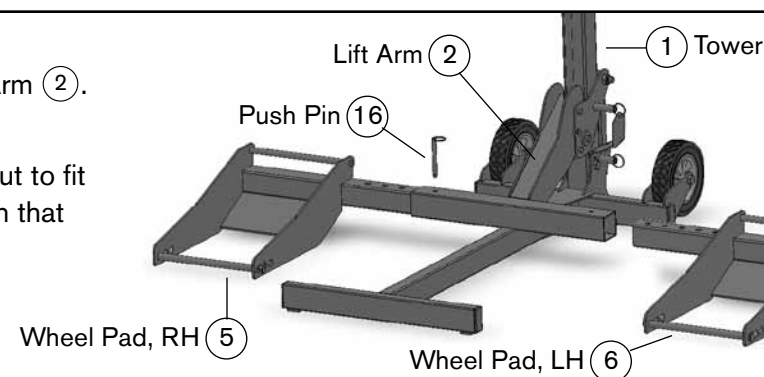

THIS COMPLETES ASSEMBLY.

Operating Instructions

Some steps of the Operating Instructions are repeated from the Assembly Instructions. The Operating Instructions will show a full working cycle of the MoJack EZ.



⚠ Before using the MoJack EZ, carefully read this manual in its entirety.

Operating Instructions

Preparing the MoJack EZ for Use (Steps 1 - 7)

STEP 1

Unfolding MoJack EZ

- Pull and rotate Tower Locking Pin 90 degrees to the unlocked position.
- Raise the Tower by pulling up on the Grip Handle. Once the Tower is in the vertical position, lift up on the Grip Handle and drop the Tower into the Base.
- Lock the Tower into place by rotating Tower Locking Pin until the pull ring retracts into the locking slot.

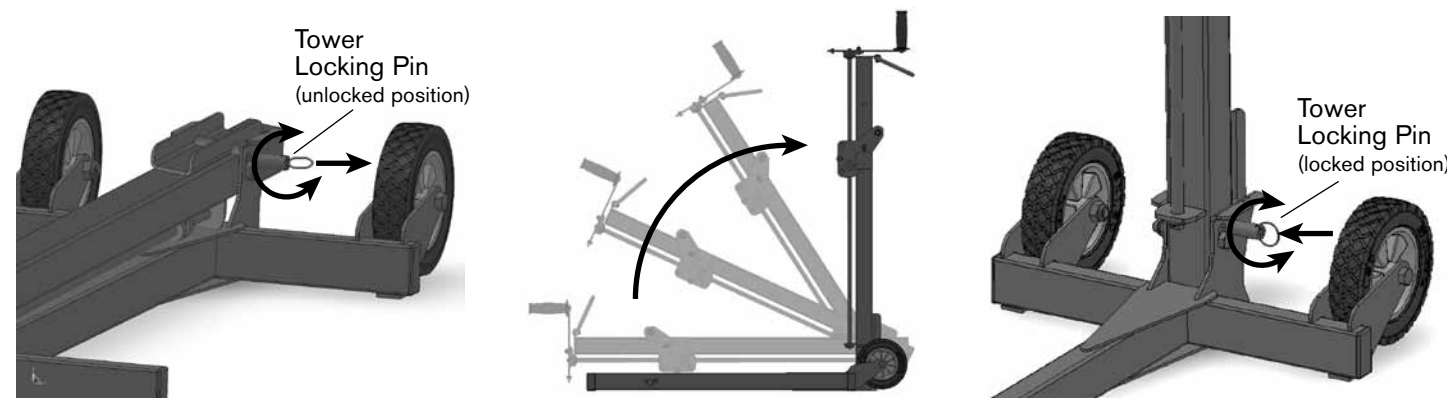
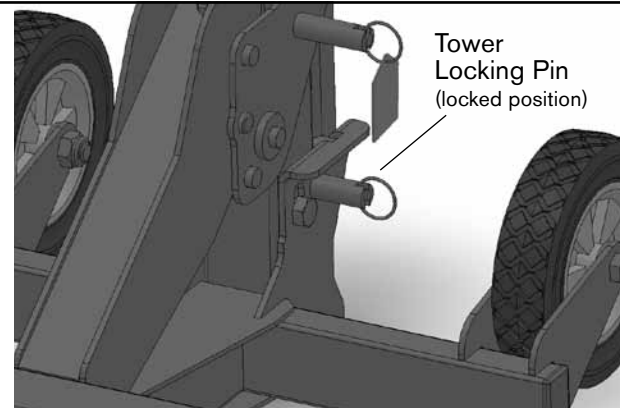

STEP 2

Installing Lift Arm

- Hang the Lift Arm on the Carrier by hooking the slotted area of the Lift Arm over the top bar of the Carrier.
- Insert Clevis Pin through the hole in Carrier and lock by fastening the Small Hair Pin to the Clevis Pin.

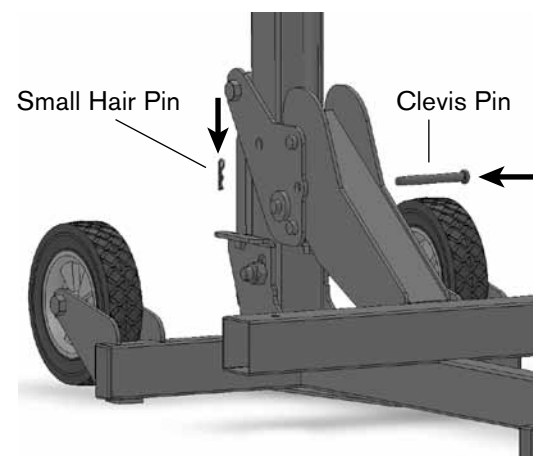
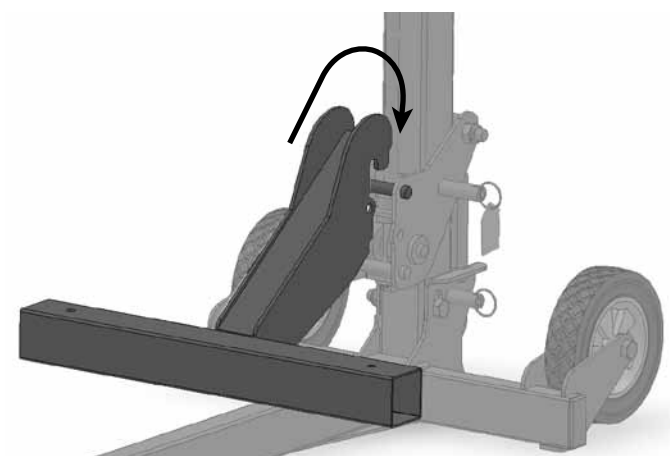
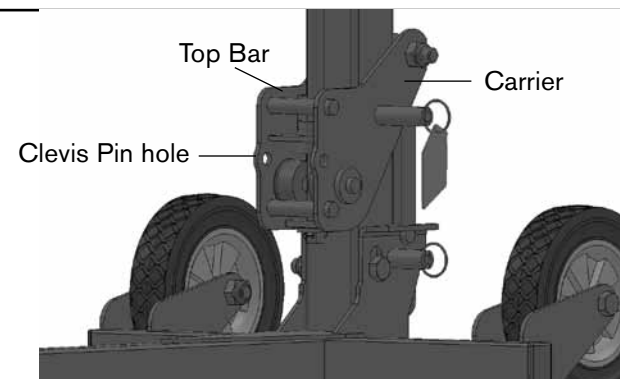

Operating Instructions

STEP 3

Installing Wheel Pads

- Slide the Wheel Pads into the Lift Arm and temporarily secure with Push Pins.

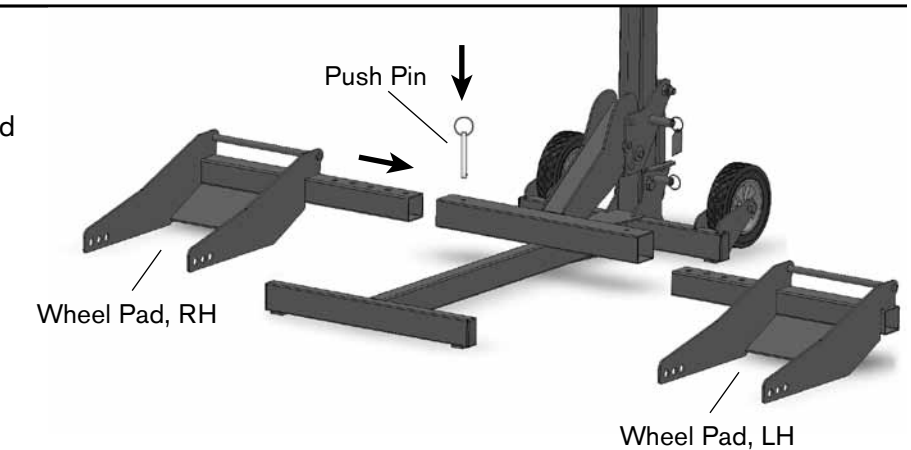

STEP 4

Familiarize Yourself with the MoJack EZ

- Practice raising and lowering the Lift Arm before attempting to lift the mower (see Steps 11 – 14 on how to raise and lower the Lift Arm).
- Practice Step 19 if you intend to raise or lower the mower with a drill attachment.

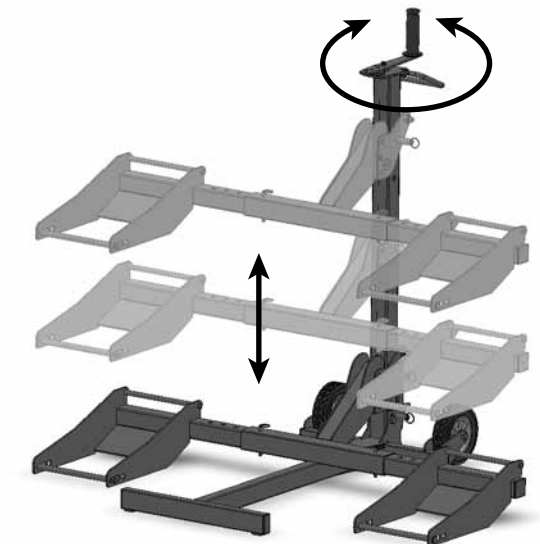

STEP 5

Aligning Wheel Pads to Fit Mower

- Place the front tires of mower 6" in front of the Wheel Pads.
- Remove Push Pins and align the Wheel Pads so that the front mower tires will be centered on the Wheel Pads.
- Replace the Push Pins to lock the Wheel Pads to the Lift Arm.

- ⚠ Wheel Pads must be equal distance from the Lift Arm to maintain proper balance.

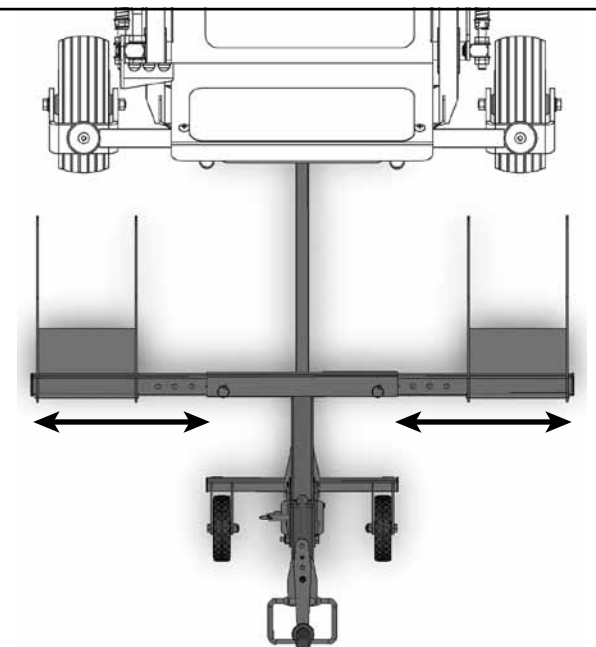

Operating Instructions

STEP 6

Adjusting Support Rods for Proper Tire Size

- Adjust Support Rods on Wheel Pads to accommodate the front tire size of the mower. Please refer to the chart below for proper Support Rod placement based on the diameter of the mower's front tires.
- Secure Support Rods to Wheel Pads with Large Hair Pins.

SUPPORT ROD GUIDE FOR TIRE SIZES	
10" - 11.5" (25cm - 29cm)	
12" - 15" (30cm - 38cm)	
15.5" - 17" (39cm - 44cm)	

See page 18 for more more detailed guide.

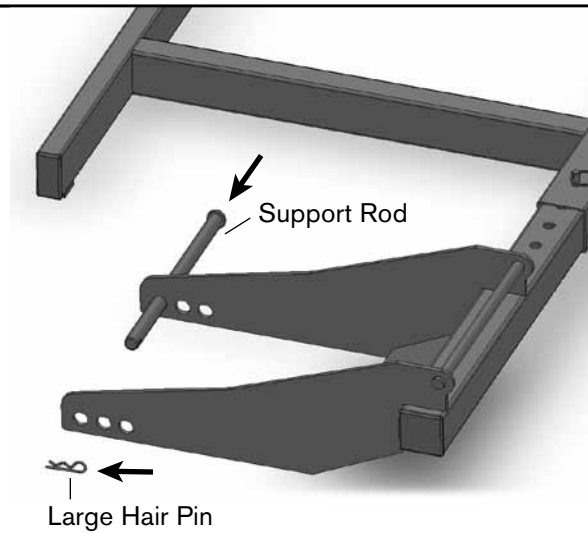

STEP 7

Reverse Front Tires of Mower (optional - if not applicable, skip to Step 8)

- In some cases, the mower deck or anti-scalping wheels will hit the Lift Arm while the mower is being raised. This is often the case if part of the deck (including the anti-scalping wheels) protrudes past the center line of the front wheels of the mower.
- Rotate the front tires 180° so that they are in the reverse position.
- Remove the Support Rods from the Wheel Pads and slide the MoJack EZ underneath the mower.
- Secure the Support Rods to Wheel Pads with Large Hair Pins.

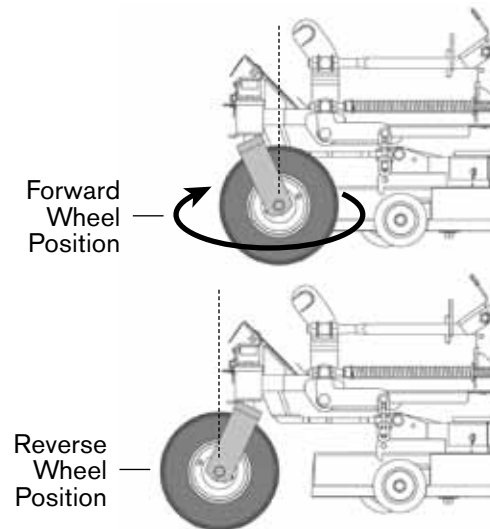

Using the MoJack EZ (Steps 8 - 15)

STEP 8

Move Mower onto MoJack EZ

- ⚠ The MoJack EZ must be used on a solid level surface.
- Drive or roll the mower onto the Wheel Pads.
- ⚠ Stop engine and remove the key.

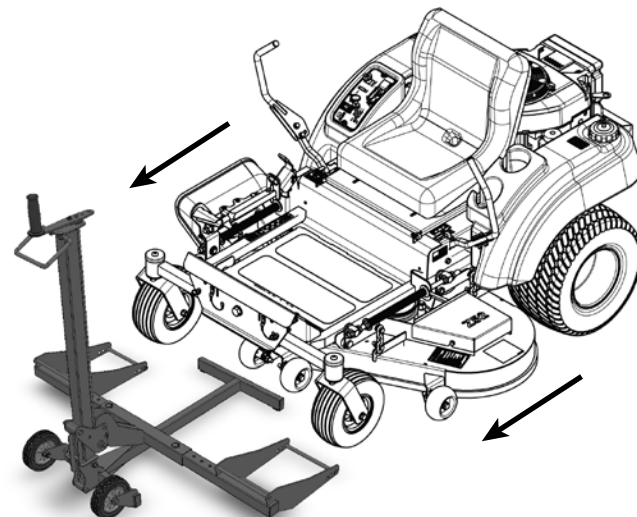

Operating Instructions

STEP 9

Strapping Front Mower Tires to Wheel Pads

- Secure the front mower tires to the Wheel Pads using the Safety Straps (10). Secure the hook on the Safety Strap to the Wheel Pad Cross Bar and insert the Support Rod into the loop on the Safety Strap by detaching the Support Rod and then sliding the Safety Strap Loop through and reattaching the Support Rod.
- Tighten the Safety Straps over the top of the tires to secure mower to Wheel Pads.

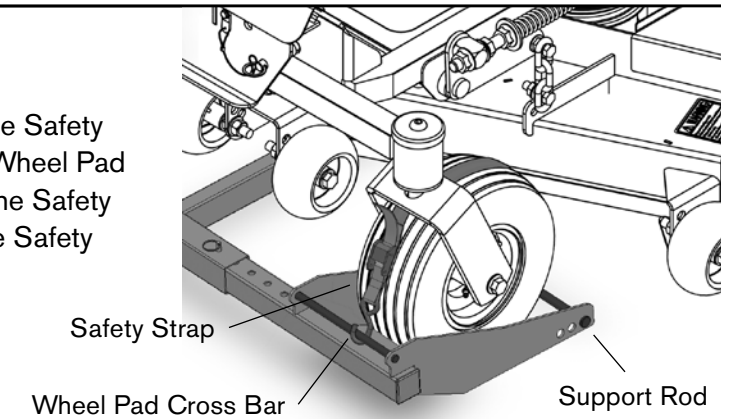

STEP 10

Adjusting the Crank Handle (optional)

- The optimal Crank Handle length is in the longer setting. Some mowers have brush guards or larger hoods that interfere with the longer Crank Handle. The Crank Handle can be adjusted by removing the Nylock Nut and Carriage Bolt and re-attaching in the shorter setting.

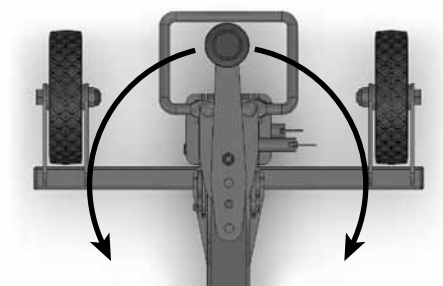
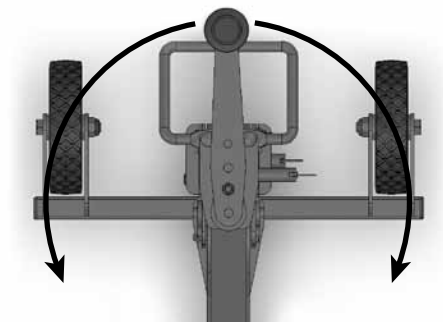
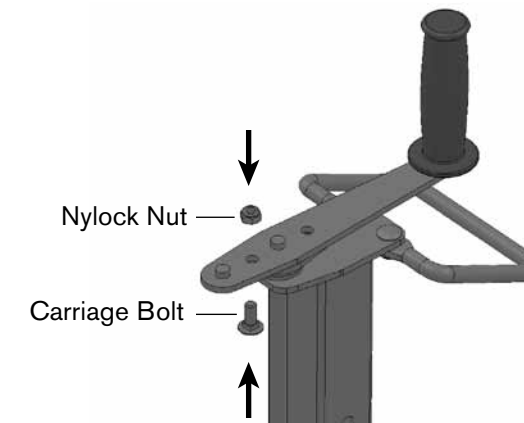

STEP 11

Raising the Mower

- Raise the mower by rotating the Crank Handle clockwise.
- See Step 20 for raising the mower with drill attachment.

- ⚠ Do not attempt to lift more than 300 lbs.
- ⚠ The MoJack EZ must be used on a solid level surface.
- ⚠ The engine must be turned off and key removed.
- ⚠ **The mower must be in neutral.**
- ⚠ The parking brake must be off during this step.
- ⚠ The Safety Straps must be firmly tightened.

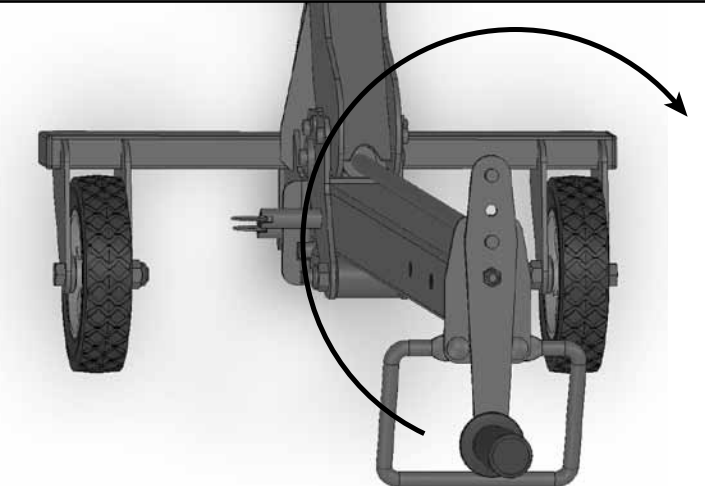

Operating Instructions

STEP 12

Raising Lift Arm to Locking Position

- Raise the Lift Arm until the Carrier Locking Pin drops into the Safety Hole.
- The Carrier Locking Pin automatically drops into the Safety Holes as the Carrier passes the Safety Holes on the Tower when raising.
- **Note: When lowering the Lift Arm, the Carrier Locking Pin must be held out by the operator until it clears the bottom Safety Hole.**

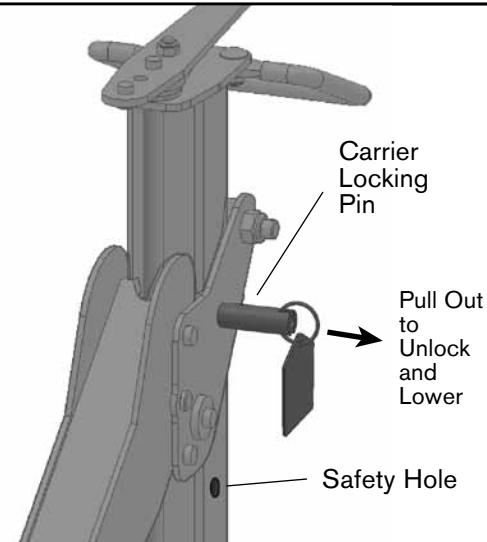

STEP 13

Preparing the Mower for Service

- Place wheel chocks (not included) behind the back tires of the mower.
- Now apply the parking brake on the mower.
- The Carrier Locking Pin must be locked into one of the two Safety Holes.

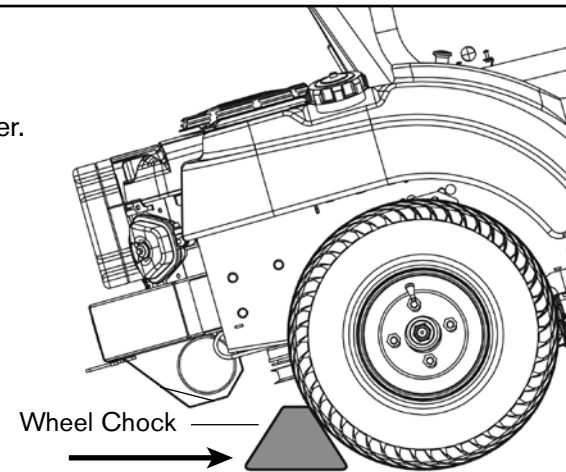

STEP 14

Lowering the Mower

- Remove wheel chocks.
- Release the parking brake.
- **Mower must be in neutral.**
- Pull and hold the Carrier Locking Pin out and turn the Crank Handle counter clockwise until Wheel Pads are firmly on the ground. **The Carrier Locking Pin must be pulled out until it clears the bottom Safety Hole.**

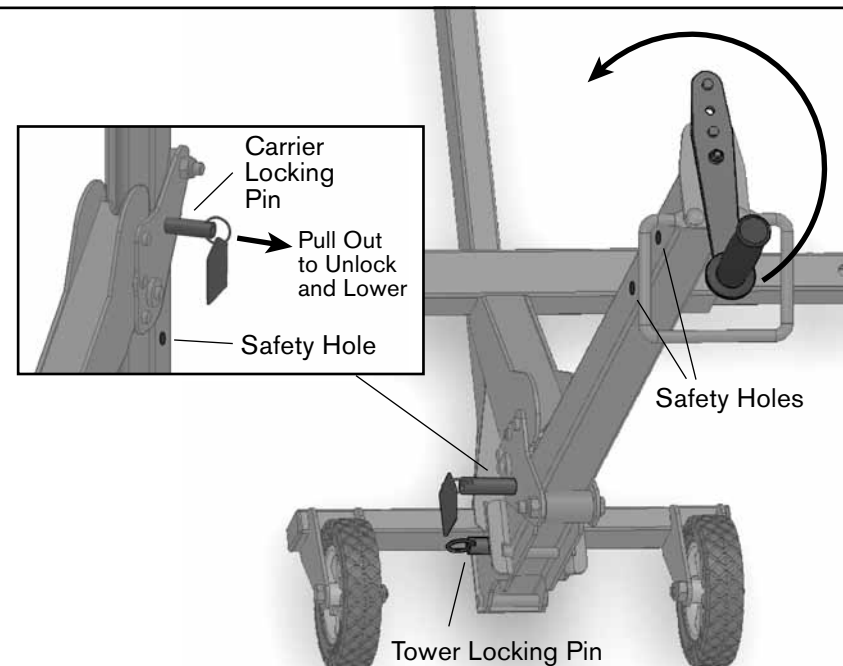

Operating Instructions

STEP 15

Removing the Mower from the MoJack EZ

- Remove the Safety Straps from front mower tires.
- Removing Support Rods is optional during this step.
- Drive or roll the mower off of the Wheel Pads.

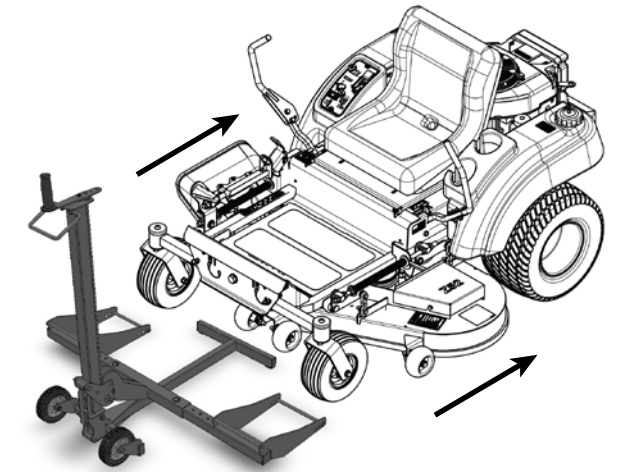

Preparing the MoJack EZ for Storage (Steps 16 - 18)

STEP 16

Removing the Wheel Pads

- Remove Push Pins and pull Wheel Pads out from the Lift Arm.
- Store the Push Pins in the Lift Arm.

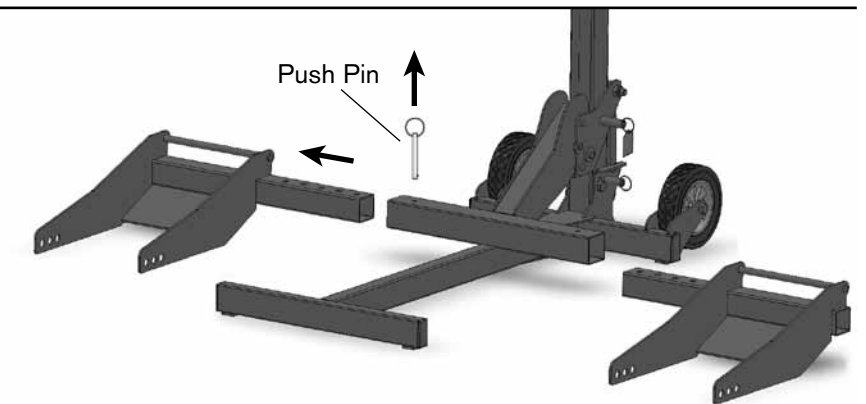

STEP 17

Unhooking the Lift Arm

- Remove Small Hair Pin and Clevis Pin from Lift Arm.
- Unhook the Lift Arm from the Carrier.
- Store the Small Hair Pin and Clevis Pin in the Lift Arm.

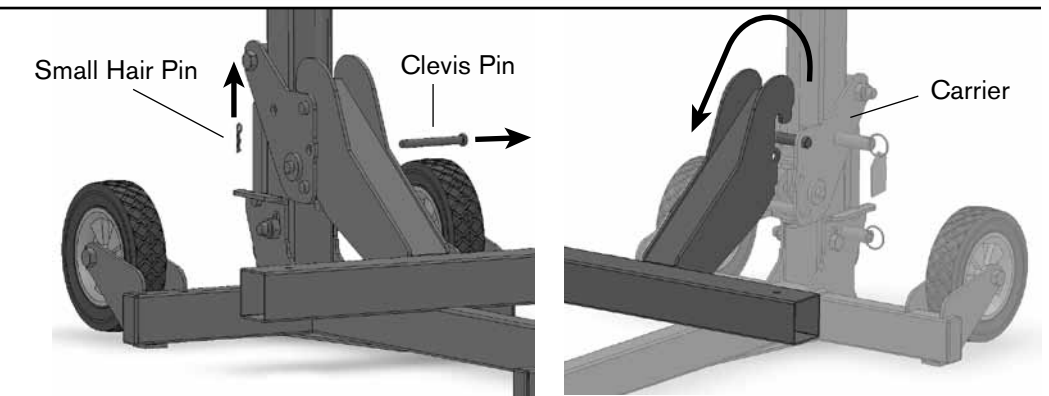

STEP 18

Raise Carrier

- Raise the Carrier by turning the Crank Handle clockwise until the Carrier Locking Pin drops into the safety hole.

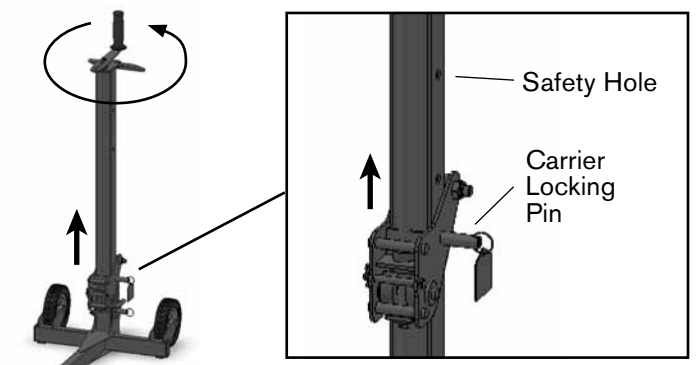

Operating Instructions

STEP 19

Folding the MoJack EZ

- Pull and rotate Tower Locking Pin 90 degrees to the unlocked position.
- Raise the Tower out of the Base by pulling up on the Lift Handle and then lower the Tower.
- Secure the Tower by rotating Tower Locking Pin until the ring drops into locking slot.

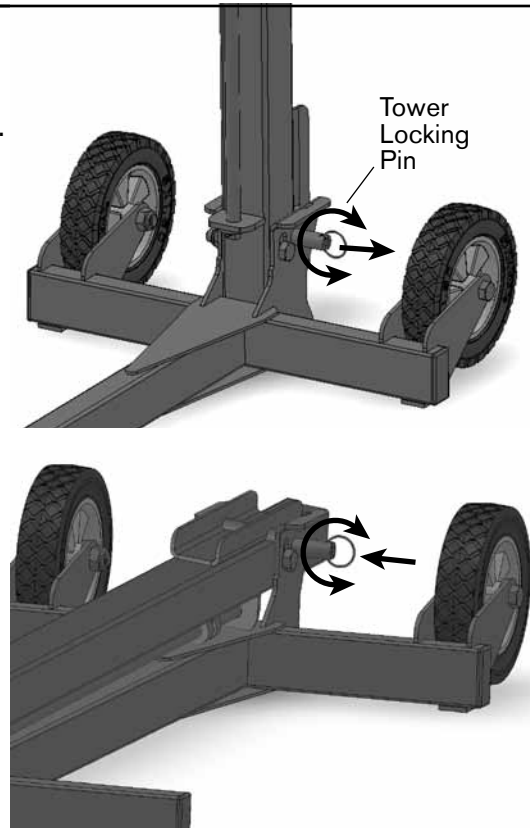
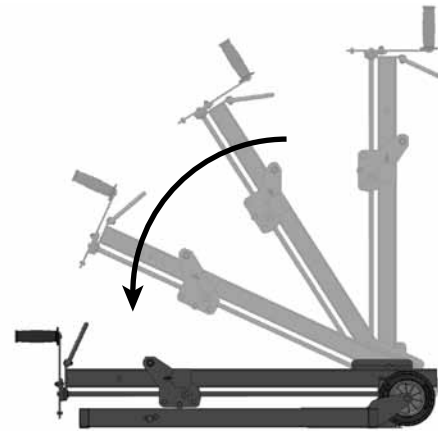

THE MOJACK EZ IS NOW READY FOR STORAGE OR TRANSPORT.

STEP 20

Raising the MoJack EZ with a power drill (optional)

- The MoJack EZ can be raised or lowered by using a variable speed corded drill (7 amp minimum) or variable speed cordless drill (18V minimum).
- The drill will require a 3/8" square driver (not provided).
- Remove Crank Handle by taking out the nut and bolt which reveals the 3/8" Square Receiver.
- Firmly insert the 3/8" driver in the Square Receiver. Rotate the drill forward (clockwise) to raise the Lift Arm and rotate the drill in reverse (counterclockwise) to lower the Lift Arm.
- **Carrier Locking Pin must be pulled out when lowering until it clears the bottom Safety Hole.**

⚠ Operator must have a firm grip on the drill before raising or lowering the Lift Arm.

- Follow all other operating instructions while using the drill attachment.
- Replace the Crank Handle for future use.

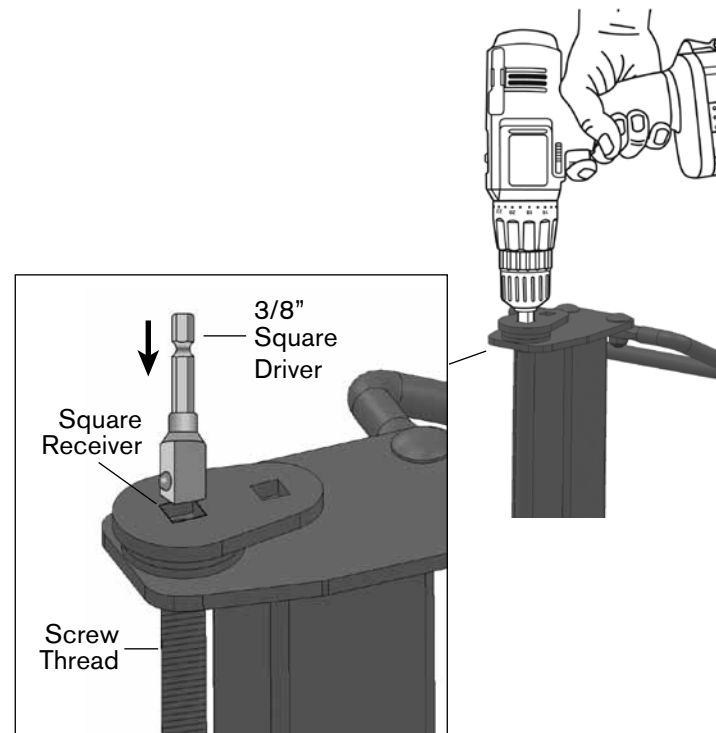

Maintenance Schedule

- Before each use, always check for any worn, loose or damaged parts on the MoJack EZ. If any damaged parts are present, do not use the MoJack EZ and contact MoJack at 1-877-575-3173.
- Clean and oil the screw thread after every 50 uses or at least once a year using light machine oil.
- Place lithium grease between the Crank Handle Base and the brass bearing after every 50 uses or once a year. Without weight on carrier, lift the Crank Handle to create a small gap between the brass bearing and the Crank Handle Base. Use a small brush to apply the lithium grease between the two surfaces.
- Place lithium grease on or around Screw Thread Bottom, Roll Pin and Screw Thread Bottom Washer after every 50 uses or at least once a year.
- Spray grease or lube in Locking Pin holes and shaft after every 50 uses or at least once a year.
- (Optional) Check for Carrier Locking Pin operation. Turn top Crank Handle to raise the Lift Arm to the first Safety Hole and listen for click as pin pops into hole. After a click is heard, reverse direction of Crank Handle rotation without pulling on the Carrier Locking Pin ring. Pin should hold Carriage at height. Do not force the handle past the lock point, as this may damage the Screw Thread. If Carrier Locking Pin does not hold Lift Arm height, do not use the MoJack EZ and contact MoJack at 1-877-575-3173. After checking Carrier Locking Pin operation, proceed to lower by pulling out on the Carrier Locking Pin ring.

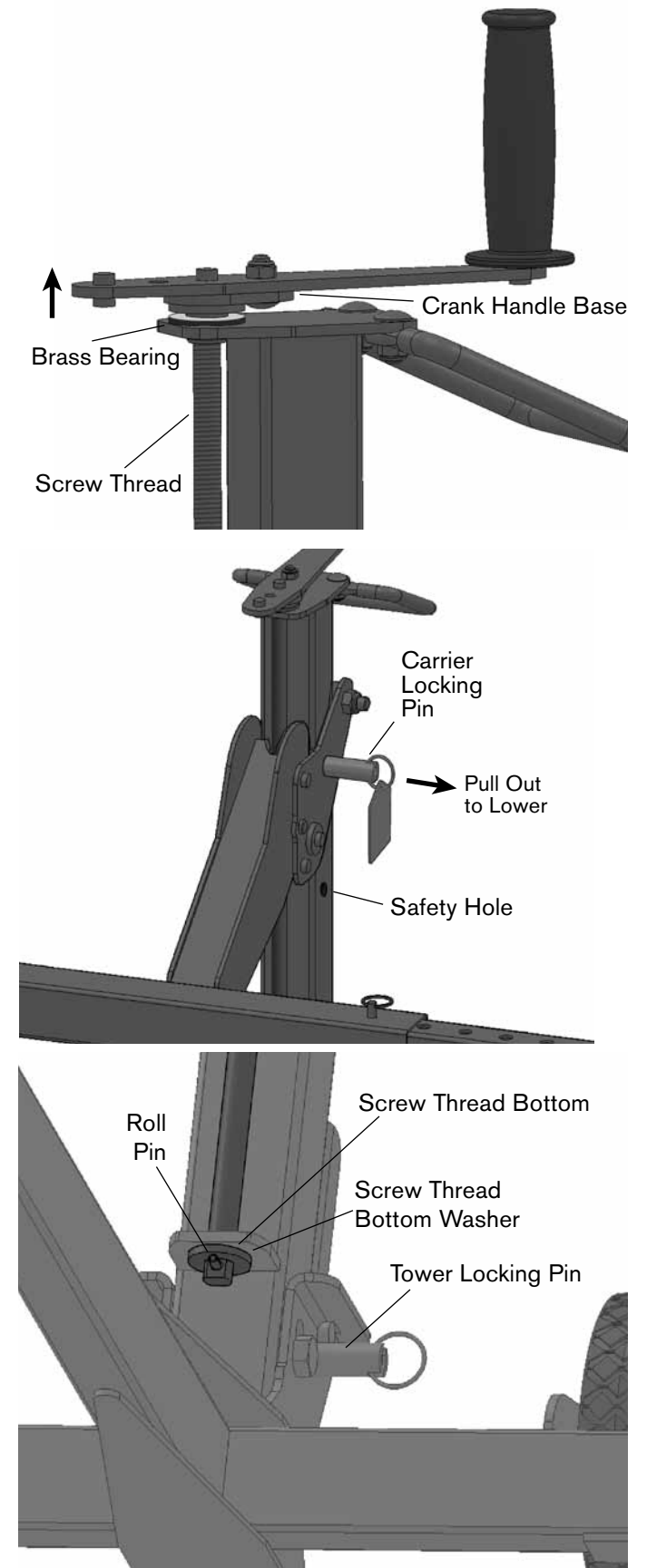

Introducción

Este manual contiene instrucciones sobre montaje, partes, funcionamiento, mantenimiento, ajuste y seguridad del elevador MoJack EZ.

ANTES DE UTILIZAR EL ELEVADOR MOJACK EZ, LEA CON ATENCIÓN TODO EL MANUAL.

Si sigue estas instrucciones de funcionamiento, mantenimiento y seguridad, prolongará la vida del elevador MoJack y favorecerá su funcionamiento seguro.

Si necesita información adicional o un mecánico de servicio especializado, póngase en contacto con su vendedor o distribuidor autorizado de equipos MoJack.

Todas las partes MoJack han sido rigurosamente probadas e inspeccionadas en fábrica para garantizar el cumplimiento de las normas de seguridad pertinentes.

NOTA: Guarde este manual para referencia futura.

NOTA: Emplazamiento de la unidad número de serie.

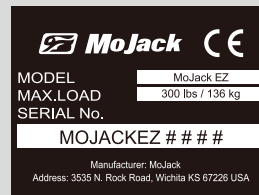

Patente en trámite.

© 2011 MoJack Distributors, LLC.

MoJack es una marca registrada de MoJack Distributors, LLC.
MoJack EZ es una marca registrada de MoJack Distributors, LLC.

Advertencias e instrucciones de seguridad

- ⚠ Asegúrese de leer y comprender todas las instrucciones de seguridad y funcionamiento antes de utilizar el equipo MoJack EZ.
- ⚠ No permita que una persona no familiarizada con las instrucciones de seguridad o funcionamiento utilice el equipo MoJack EZ.
- ⚠ Siga todas las instrucciones de seguridad y servicio proporcionadas por el fabricante de la podadora antes de utilizar el elevador MoJack EZ.
- ⚠ No modifique de ninguna forma el elevador MoJack. Cualquier modificación anulará todas y cada una de las garantías existentes y podría poner en riesgo su seguridad personal.
- ⚠ Al utilizar el elevador MoJack EZ, mantenga a las personas presentes a una distancia segura del equipo.
- ⚠ El elevador MoJack EZ se debe utilizar sobre una superficie sólida y nivelada.
- ⚠ No levante los extremos delantero y trasero de la podadora al mismo tiempo.
- ⚠ No utilice el equipo MoJack EZ para elevar objetos que no sean podadoras, salvo que utilice el accesorio adecuado.
- ⚠ Apague siempre el motor y extraiga la llave antes de comenzar a trabajar en la podadora.
- ⚠ Nunca haga funcionar el motor de la podadora mientras utiliza el elevador MoJack EZ.
- ⚠ No exceda la capacidad de elevación límite de 300 libras (136 kg).
- ⚠ Si la torre del MoJack EX se inclina al elevar o bajar la podadora, eso indica que existe una sobrecarga. Retire la podadora de inmediato.
- ⚠ Antes de utilizar el elevador MoJack EZ, la torre debe estar bloqueada en la posición correcta con su pasador de bloqueo.
- ⚠ El pasador de bloqueo del transportador debe estar bloqueado en la torre antes de comenzar a efectuar cualquier operación de servicio en la podadora.
- ⚠ No quite las advertencias de seguridad ni las calcomanías del equipo MoJack EZ.
- ⚠ Antes de cada uso, controle si hay partes gastadas, sueltas o dañadas en el elevador MoJack EZ. Si hubiera partes dañadas, no utilice el elevador MoJack EZ y póngase en contacto con MoJack llamando al 1-877-575-3173.
- ⚠ No suba a la podadora mientras la misma se eleva o se baja.
- ⚠ No debe haber nadie en la podadora mientras la misma se eleva o se baja.
- ⚠ Una vez que la podadora se haya elevado a una altura de trabajo, coloque siempre cuñas (no incluidas) detrás de los neumáticos traseros de la podadora.
- ⚠ Ambos topes de rueda deben estar a la misma distancia del brazo elevador para mantener el equilibrio adecuado.
- ⚠ Extraiga todos los accesorios de la podadora antes de utilizar el elevador MoJack EZ.
- ⚠ Si no cumple con estas advertencias pueden producirse daños a la propiedad, lesiones graves o incluso la muerte.

IMPORTANTE: el elevador MoJack EZ está diseñado para utilizar solamente con podadoras de montar y tractores cortacésped de montar. No exceda el peso límite de 300 libras (136 kg). Este equipo nunca debe usarse para efectuar el servicio de otros tipos de máquinas, salvo que se utilice un accesorio aprobado por MoJack adecuado para el tipo de máquina. Consulte con el vendedor o distribuidor local de productos MoJack.

Garantía y devoluciones

GARANTÍA LIMITADA

MoJack garantiza este producto durante dos años para uso residencial y un año para uso comercial, en caso de producirse defectos de material o de mano de obra, siempre que el producto se haya utilizado en forma adecuada. MoJack reemplazará las partes defectuosas sin costo. Esta garantía no cubre productos que hayan sido alterados o ajustados, ni productos que hayan sido utilizados en forma abusiva o incorrecta. EL RECURSO MENCIONADO CONSTITUYE EL RECURSO ÚNICO Y EXCLUSIVO DEL CLIENTE. MOJACK NO CONCEDE NINGÚN OTRO TIPO DE GARANTÍA IMPLÍCITA, NI SIQUIERA LA GARANTÍA DE COMERCIABILIDAD E IDONEIDAD PARA UN FIN PARTICULAR. MOJACK NO SE HARÁ RESPONSABLE POR DAÑOS IMPREVISTOS O DERIVADOS. ALGUNOS ESTADOS O PROVINCIAS NO PERMITEN LA EXCLUSIÓN O LIMITACIÓN DE LAS GARANTÍAS IMPLÍCITAS O DE LOS RECURSOS POR INCUMPLIMIENTO DE GARANTÍAS IMPLÍCITAS; POR LO TANTO, ES POSIBLE QUE ESTAS EXCLUSIONES NO SE APLIQUEN A USTED. ESTA GARANTÍA LIMITADA LE OTORGA DERECHOS LEGALES ESPECÍFICOS Y TAMBIÉN PUEDE TENER OTROS DERECHOS QUE VARIAN SEGÚN EL ESTADO O LA PROVINCIA.

¿Qué cubre esta garantía?

Esta garantía proporciona cobertura contra fallos originados por defectos de material o de mano de obra, durante un plazo de dos años a partir de la compra del equipo para uso residencial y durante un año para uso comercial.

¿Qué NO cubre esta garantía?

Esta garantía no cubre ninguna máquina MoJack que haya sido alterada o ajustada de alguna forma en relación con el modelo original. No cubrirá ningún producto MoJack que resulte dañado debido a uso incorrecto o excesivo, accidente o negligencia. Esta garantía no cubre daños imprevistos o derivados.

¿Cuál es el período de cobertura?

Dos años para uso residencial y un año para uso comercial, a partir de la fecha de compra por el propietario original.

¿Qué hará MoJack para resolver los problemas?

Reemplazaremos las partes defectuosas sin cargo (dentro del período de cobertura).

¿Cómo puedo obtener servicio?

Para obtener servicio en el marco de esta garantía, DEBE registrar su producto MoJack dentro de un plazo de treinta (30) días a partir de la compra. Debe conservar su recibo para demostrar la fecha de la compra. Puede registrar su producto MoJack nuevo en nuestro sitio Web en www.themojack.com o llamando a nuestro número gratuito 1-877-575-3173.

¿Cómo me pongo en contacto con MoJack por un problema de garantía?

Puede ponerse en contacto con nosotros a través de nuestro sitio Web www.themojack.com o llamando a nuestro número gratuito 1-877-575-3173.

¿Tengo otros derechos en virtud de las leyes estatales?

Esta garantía le proporciona derechos legales específicos y también puede tener otros derechos que varían según el Estado.

¿Cuál es la política de devolución?

Treinta (30) días a partir de la fecha en que recibió el producto MoJack. Para obtener información sobre políticas y procedimientos de devolución, póngase en contacto con MoJack llamando a nuestro número gratuito 1-877-575-3173 o por correo electrónico al info@themojack.com.

¿Cómo efectuar una devolución?

Póngase en contacto con nosotros dentro del período de devolución. Le emitiremos una Autorización para la Devolución de Mercadería (RMA), que deberá colocar en la parte exterior de la caja. Todas las mercaderías se deben devolver en su empaque original. Tomaremos medidas para que el producto MoJack sea recogido por un transportista nacional.

¿Cómo recibo el reembolso?

La devolución se efectuará según nuestro criterio. Si debe recibir un reembolso, deje pasar cuatro semanas para permitir la acreditación en su cuenta. Se deducirán cargos de servicio de devolución del monto del reembolso.

¿Son reembolsables los cargos por envío?

No.

¿Tiene MoJack una política de cargo de servicio de devolución?

Sí. Las devoluciones y los reembolsos suponen trabajo adicional para nosotros. En vez de trasladar ese costo a los consumidores a través de precios más altos, seguimos los criterios generales de nuestra industria y exigimos el pago de cargos de servicio nominales en el caso de una devolución. El cargo de servicio es de 20%.

¿Cómo me pongo en contacto con MoJack?

Puede llamarnos a nuestro número gratuito 1-877-575-3173 o escribirnos a nuestra dirección electrónica info@themojack.com.

Lista de partes

N° elem.	Cant.	Descripción
①	1	Torre
②	1	Brazo elevador
③	1	Base
④	2	Rueda
⑤	1	Tope de rueda, derecho

N° elem.	Cant.	Descripción
⑥	1	Tope de rueda, izquierdo
⑦	1	Asa de seguridad
⑧	1	Manivela
⑨	2	Varilla de soporte
⑩	2	Correa de seguridad

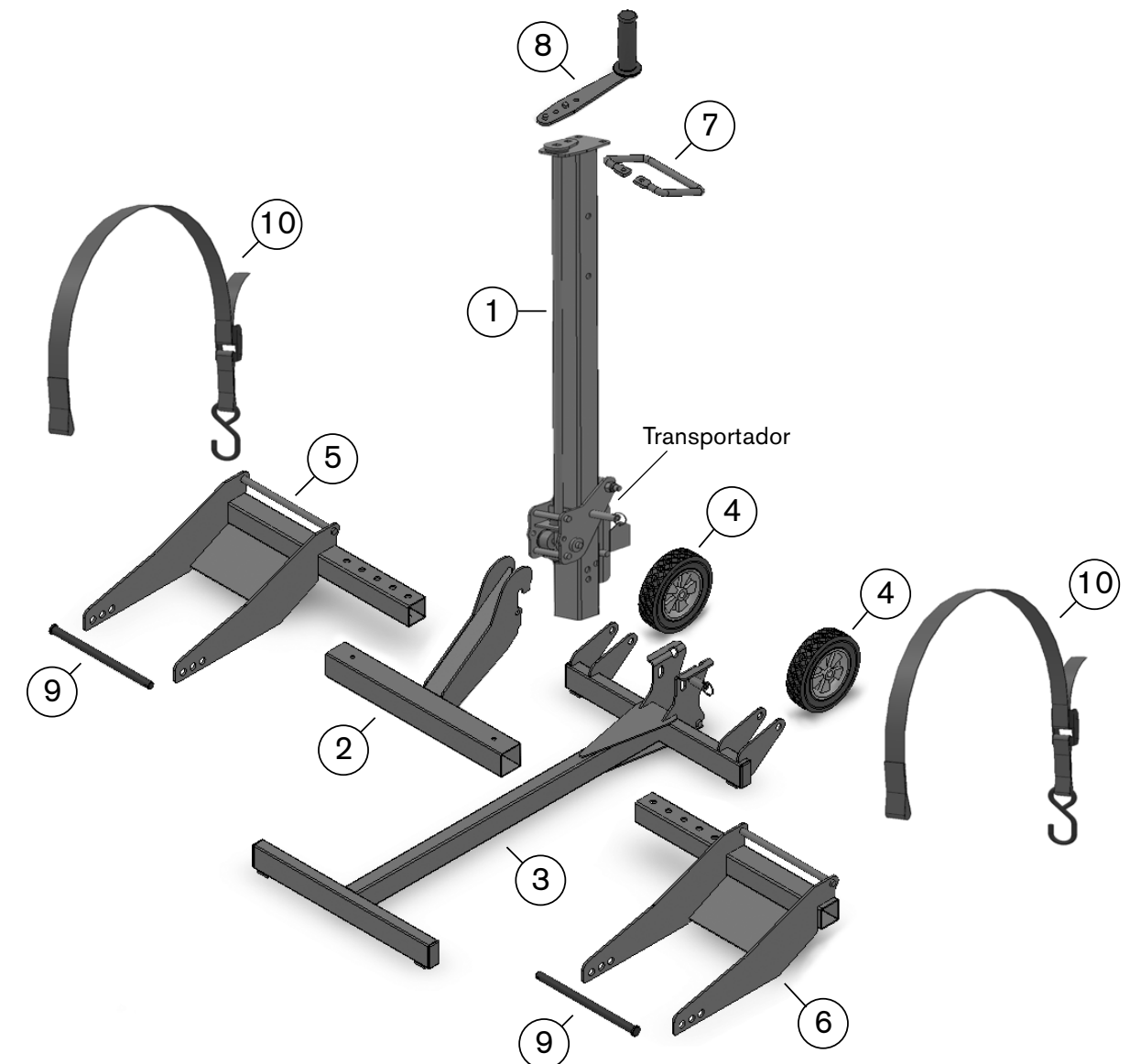

Lista de materiales

N° Elem.	Cant.	Descripción
⑪	1	Tornillo de cabeza M12 - 1.75 X 80
⑫	2	Tornillo de cabeza M12 - 1.75 X 65
⑬	3	Perno de carruaje M8 - 1.25 X 20
⑭	3	Tuerca Nylock – M12-1.75
⑮	3	Tuerca Nylock – M8-1.25
⑯	2	Pasador de empuje
⑰	1	Pasador de horquilla
⑱	1	Horquilla chica
⑲	2	Horquilla grande

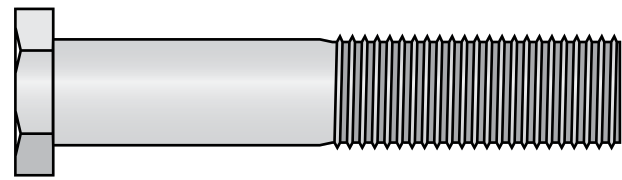

⑪ Tornillo de cabeza M12 - 1.75 X 80

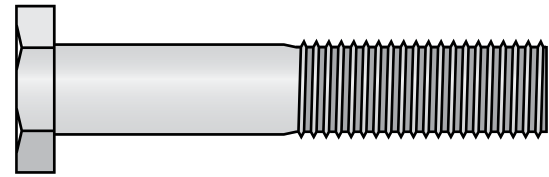

⑫ Tornillo de cabeza M12 - 1.75 X 65

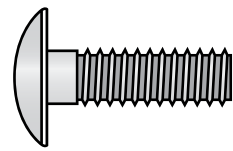

⑬ Perno de carruaje M8 - 1.25 X 20

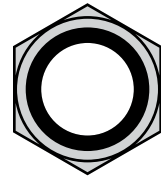

⑭ Tuerca Nylock – M12-1.75



⑮ Tuerca Nylock – M8-1.25

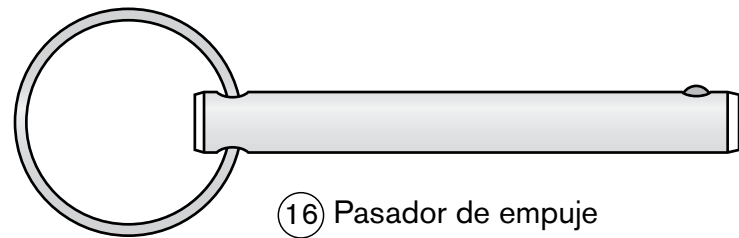

⑯ Pasador de empuje



⑰ Pasador de horquilla

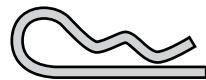

⑱ Horquilla chica

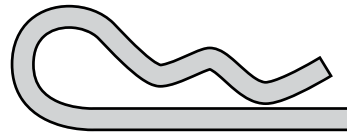

⑲ Horquilla grande

Herramientas necesarias para el montaje

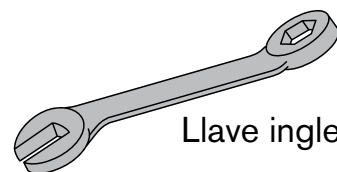

Llave inglesa de 19 mm (2)

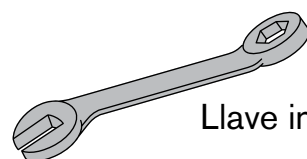

Llave inglesa de 13 mm (1)

Instrucciones de montaje

PASO 1

Extraiga el elevador MoJack EZ del empaque.

Haga un inventario de las partes para estar seguro de que posee todas las partes y materiales. Si faltan partes o materiales, póngase en contacto con MoJack llamando al 1-877-575-3173 o por correo electrónico a parts@themojack.com.



PASO 2

Monte la rueda ④ a la base ③, insertando el tornillo de cabeza ⑫ y la tuerca Nylock ⑭, y fíjelos. Repita el procedimiento con la segunda rueda.

Nota: No apriete demasiado la tuerca Nylock.

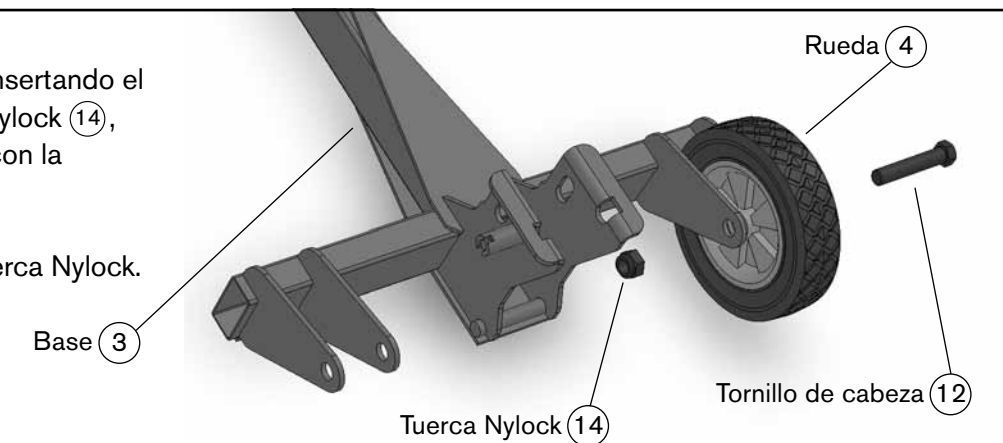

PASO 3

Sujete la torre ① a la base ③ usando el tornillo de cabeza ⑪ y la tuerca Nylock ⑭ como se indica.

Nota: No apriete demasiado la tuerca Nylock.

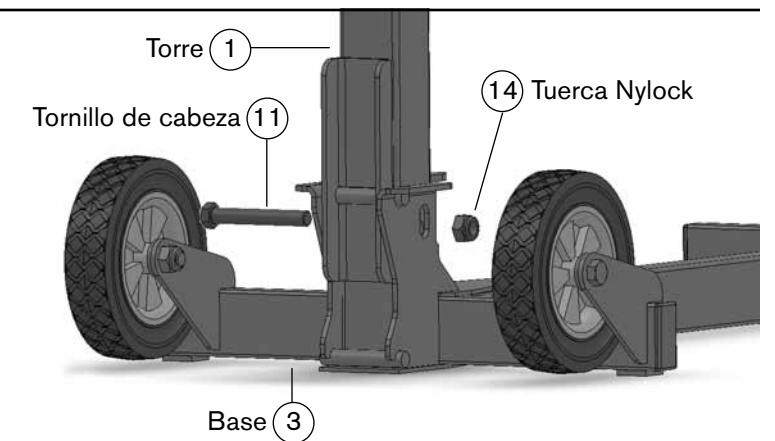

PASO 4

Fije el asa de seguridad ⑦ a la torre ① con dos pernos de carruaje ⑬ y dos tuercas Nylock ⑮.

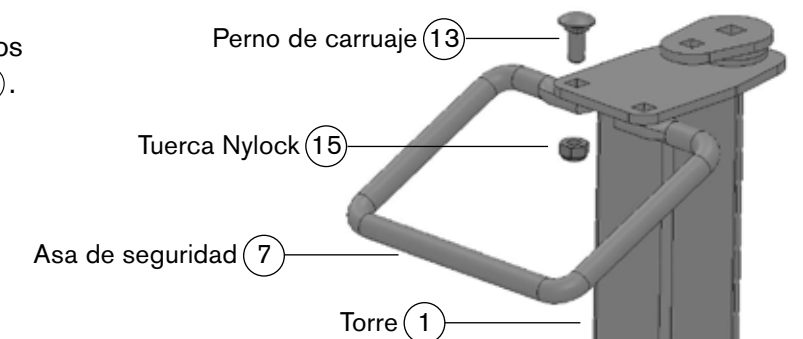

Instrucciones de montaje

PASO 5

Fije el asa de seguridad (8) a la torre (1) insertando el perno de carruaje (13) con la rosca hacia arriba y ajústelo con la tuerca Nylock (15).

Nota: Hay dos orificios en la manivela. El orificio más cercano al asa de goma proporcionará un radio de 6" (15 cm) para hacer funcionar la manivela. El otro orificio proporcionará un radio de 8" (20 cm), facilitando la manipulación de la manivela. Utilice el orificio que funcione mejor con su modelo de podadora.

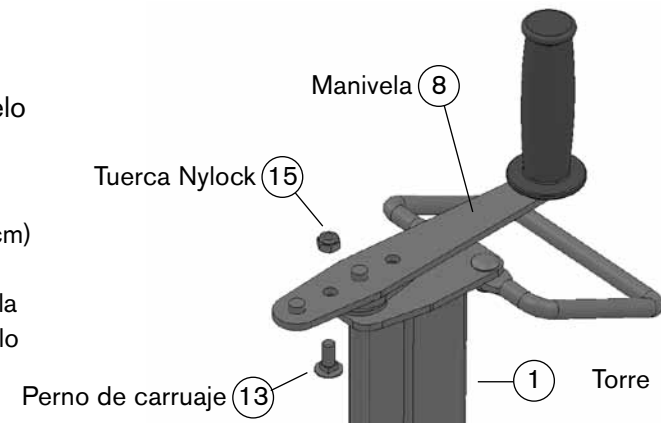

PASO 6

Cuelgue el brazo elevador (2) en el transportador, enganchando el área ranurada del brazo elevador sobre la barra superior del transportador. Inserte el pasador de horquilla (17) a través del orificio del transportador y bloquéelo, colocando la horquilla pequeña (18) en el pasador de horquilla.

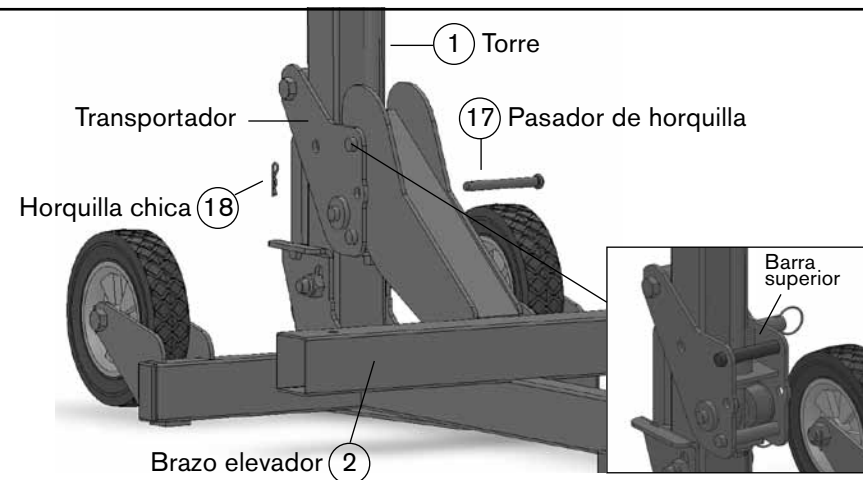

PASO 7

Prepare los topes de rueda (5) y (6) para instalar colocando las varillas de soporte (9) y las horquillas grandes (19).

Nota: Las varillas de soporte se pueden configurar para adaptarse a diferentes tamaños de neumáticos (consulte la Guía de varillas de soporte para tamaños de neumáticos, en la página 18). Utilice la configuración de orificio que funcione mejor con su modelo de podadora.

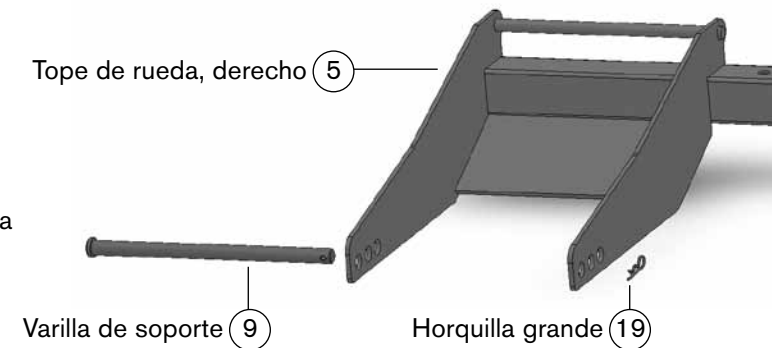

PASO 8

Deslice los topes de rueda (5) y (6) en el brazo elevador (2). Inserte los pasadores de empuje (16).

Nota: Los topes de rueda se pueden mover hacia adentro o hacia afuera para adaptarse a los distintos tamaños de podadora. Utilice la configuración que funcione mejor con su modelo de podadora.

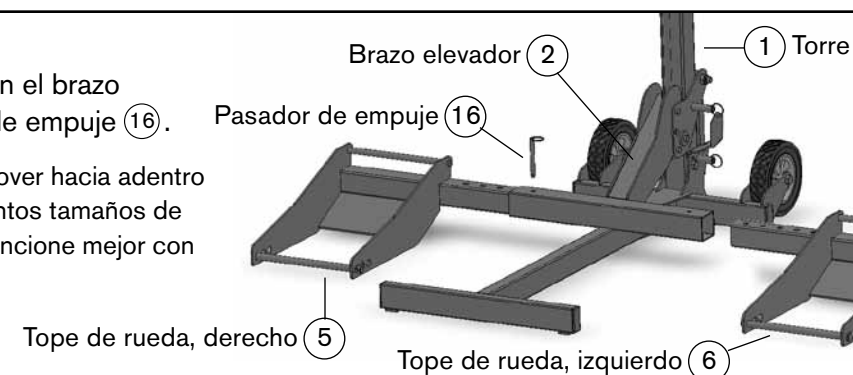

SE HA COMPLETADO EL MONTAJE.

Instrucciones de funcionamiento

Algunos pasos de las instrucciones de funcionamiento son iguales a las instrucciones de montaje. Las instrucciones de funcionamiento mostrarán un ciclo de trabajo completo del elevador MoJack EZ.



⚠ Ante de utilizar el elevador MoJack EZ, lea con atención todo el manual.

Instrucciones de funcionamiento

Preparación del elevador MoJack EZ para el uso (pasos 1 – 7)

PASO 1

Cómo desplegar el elevador MoJack EZ

- Empuje el pasador de bloqueo de la torre y gírelo 90 grados hacia la posición desbloqueada.
- Levante la torre tirando del asa de seguridad hacia arriba. Una vez que la torre esté en posición vertical, levante el asa de seguridad y coloque la torre en la base.
- Bloquee la torre en su posición girando el pasador de bloqueo de la torre hasta que el anillo de tracción se introduzca en la ranura de bloqueo.

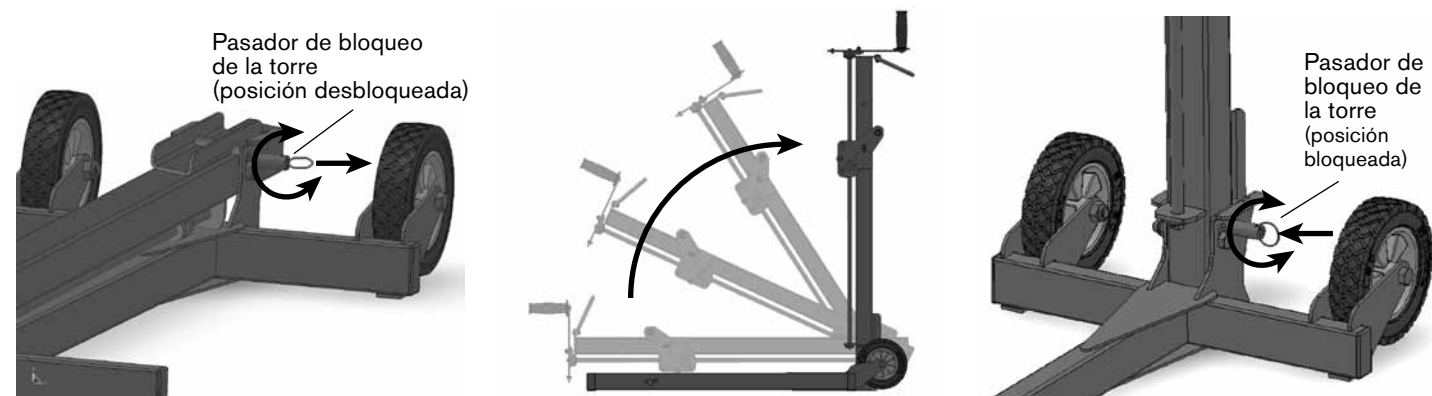

PASO 2

Instalación del brazo elevador

- Cuelgue el brazo elevador en el transportador enganchando el área ranurada del brazo elevador sobre la barra superior del transportador.
- Inserte el pasador de horquilla a través del orificio del transportador y bloquéelo colocando la horquilla pequeña 18 en el pasador de horquilla.

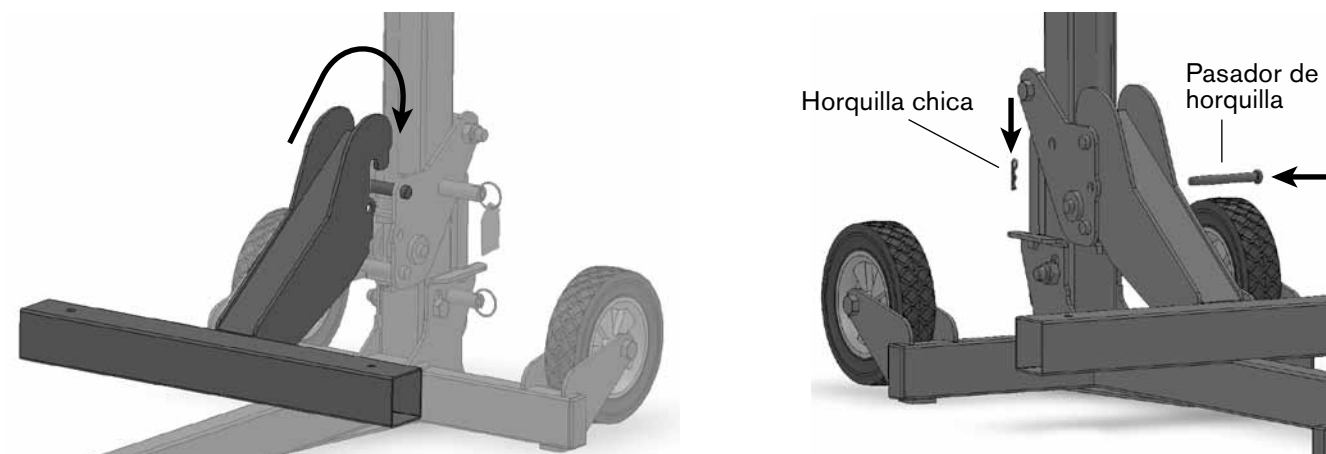
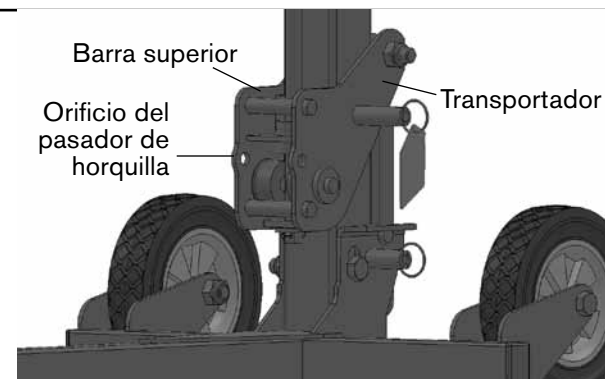

Instrucciones de funcionamiento

PASO 3

Instalación de los topes de rueda

- Deslice los topes de rueda en el brazo elevador y fíjelos provisoriamente con pasadores de empuje.

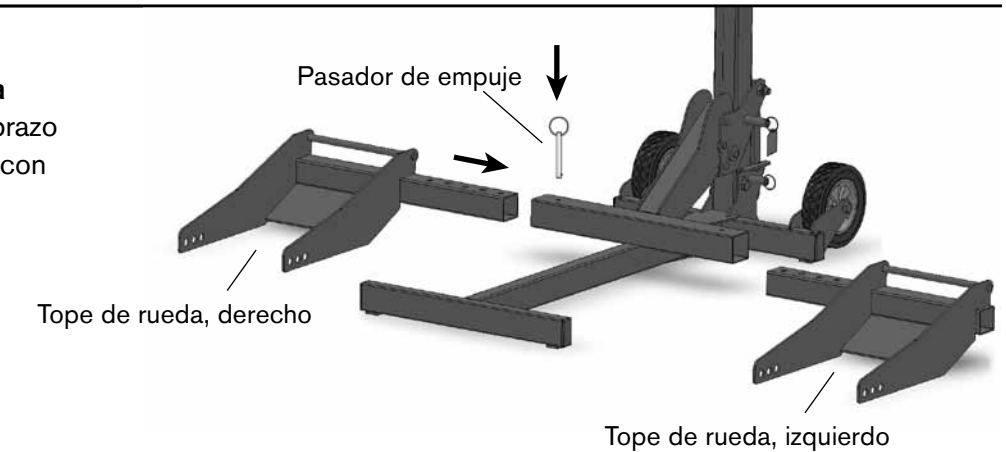

PASO 4

Familiarícese con el elevador MoJack EZ

- Practique cómo subir y bajar el brazo elevador antes de intentar elevar la podadora (ver pasos 11 a 14, cómo subir y bajar el brazo elevador).
- Practique el Paso 19 si pretende subir o bajar la podadora con un accesorio de taladro.

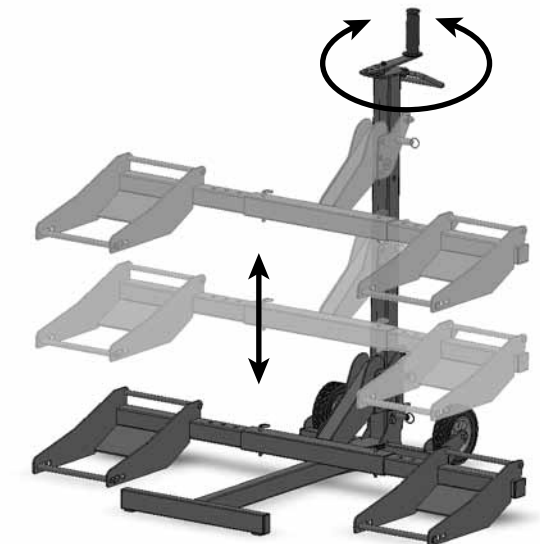

PASO 5

Alineación de los topes de rueda para ajustar a la podadora

- Coloque los neumáticos delanteros de la podadora a una distancia de 6" (15 cm) frente a los topes de rueda.
- Extraiga los pasadores de empuje y alinee los topes de rueda de forma que los neumáticos delanteros de la podadora queden centrados en relación con los topes de rueda.
- Reemplace los pasadores de empuje para bloquear los topes de rueda al brazo elevador.

- ⚠ Ambos topes de rueda deben estar a la misma distancia del brazo elevador para mantener el equilibrio adecuado.

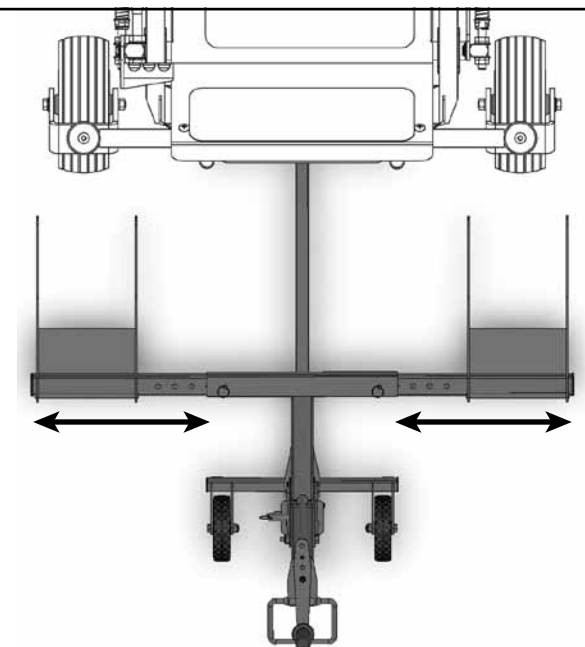

Instrucciones de funcionamiento

PASO 6

Ajuste de las varillas de soporte al tamaño de neumático adecuado

- Ajuste las varillas de soporte sobre los topes de rueda según el tamaño de los neumáticos delanteros de la podadora. Consulte en el gráfico a continuación la ubicación adecuada de la varilla de soporte en base al diámetro de los neumáticos delanteros de la podadora.
- Fije las varillas de soporte a los topes de rueda con horquillas grandes.

GUÍA DE VARILLAS DE SOPORTE PARA TAMAÑOS DE NEUMÁTICO

10" - 11.5" (25cm - 29cm)

12" - 15" (30cm - 38cm)

15.5" - 17" (39cm - 44cm)

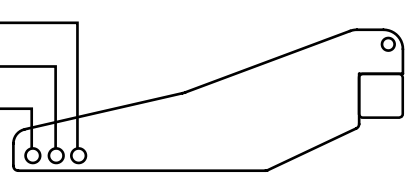

Consulte la página 36 para obtener información más detallada.

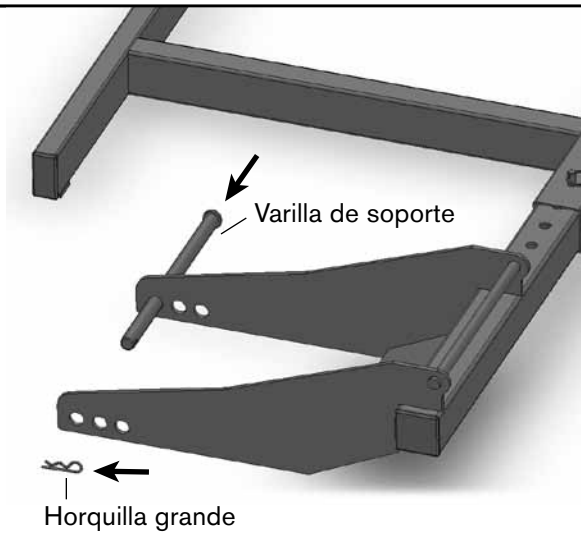

PASO 7

Posición inversa de los neumáticos delanteros de la podadora

(opcional; si no corresponde, pase al paso 8)

- En algunos casos, la cubierta o las ruedas protectoras de la podadora tocarán el brazo elevador mientras se eleva la podadora. Esto sucede con frecuencia si una parte de la cubierta (incluso las ruedas protectoras) sobresalen de la línea central de las ruedas delanteras de la podadora.
- Gire las llantas centrales 180° de forma que queden en posición inversa.
- Extraiga las varillas de soporte de los topes de rueda y deslice el elevador MoJack EZ debajo de la podadora.
- Fije las varillas de soporte a los topes de rueda con horquillas grandes.

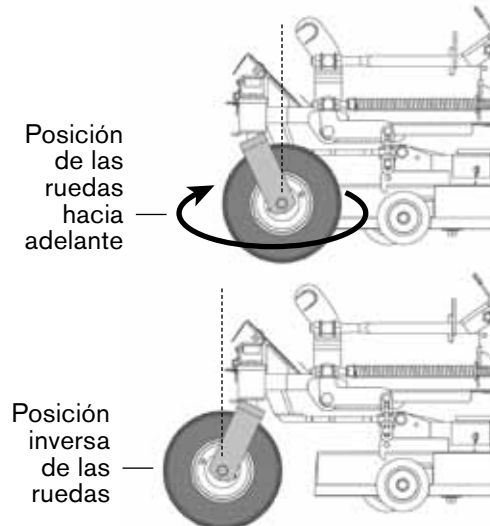

Utilización del elevador MoJack EZ (pasos 8 a 15)

PASO 8

Traslado de la podadora hacia el elevador MoJack EZ

- ⚠ El elevador MoJack EZ se debe utilizar sobre una superficie sólida y nivelada.
- Conduzca o haga rodar la podadora hasta los topes de rueda.
- ⚠ Detenga el motor y extraiga la llave.

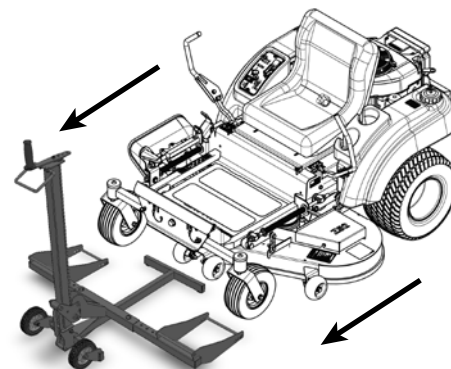

Instrucciones de funcionamiento

PASO 9

Sujeción de las llantas delanteras de la podadora a los topes de rueda

- Fije las llantas delanteras de la podadora a los topes de rueda utilizando las correas de seguridad (10). Asegure el gancho en la correa de la seguridad a la barra cruzada del cojín de la rueda e inserte la ayuda Rod en el lazo en la correa de la seguridad separando la ayuda Rod y después deslizando el lazo de la correa de la seguridad a través y reatando la ayuda Rod.
- Ajuste las correas de seguridad sobre la parte superior del neumático para fijar la podadora a los topes de rueda.

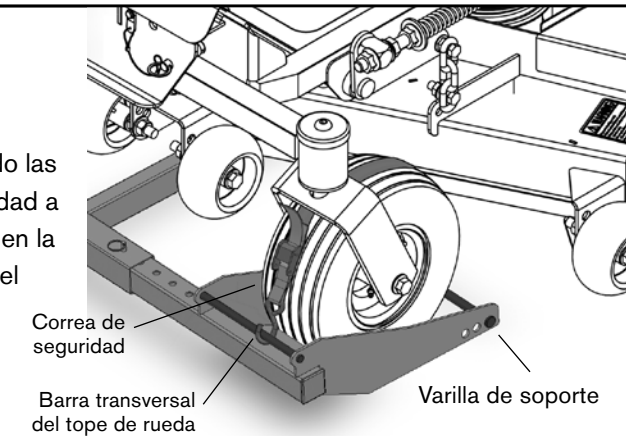

PASO 10

Ajuste de la manivela (opcional)

- La longitud opcional de la manivela está en la configuración mayor. Algunas podadoras tienen accesorios protectores o capós de mayor tamaño que interfieren con las manivelas más grandes. La manivela se puede ajustar extrayendo la tuerca Nylock y el perno de carruaje y volviéndolos a fijar en la configuración más corta.

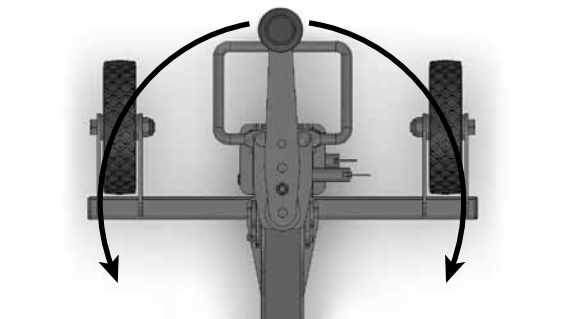
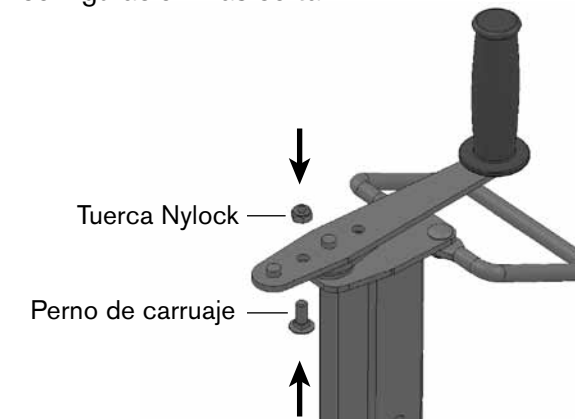

Configuración más larga: radio de 8" (20 cm)

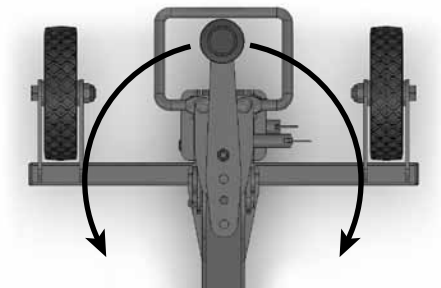

Configuración más corta: radio de 6" (15 cm)

PASO 11

Elevación de la podadora

- Eleve la podadora girando la manivela en sentido horario.
- Consulte el paso 20 para elevar la podadora con un accesorio de taladro.
- ⚠ No intente levantar más de 300 lbs (136 kg).
- ⚠ El elevador MoJack EZ se debe utilizar sobre una superficie sólida y nivelada.
- ⚠ Se debe apagar el motor y extraer la llave.
- ⚠ **La podadora debe estar en posición neutral.**
- ⚠ El freno de estacionamiento debe estar desactivado durante este paso.
- ⚠ Las correas de seguridad deben estar fijadas con firmeza.

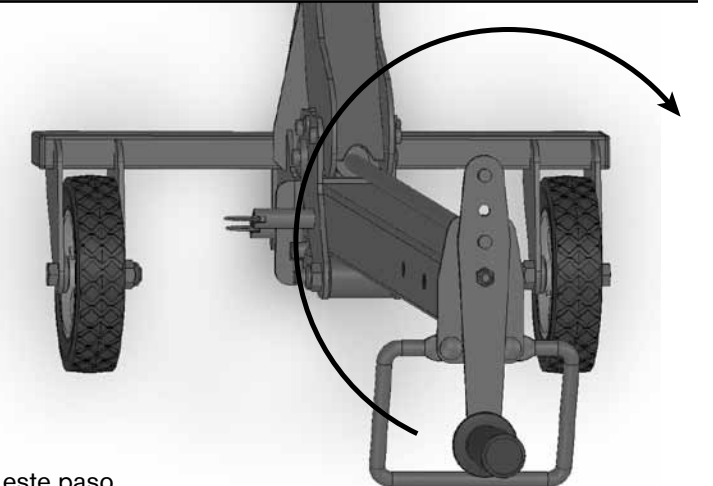

Instrucciones de funcionamiento

PASO 12

Colocación del brazo elevador en la posición de bloqueo

- Levante el brazo elevador hasta que el pasador de bloqueo del transportador quede colocado en el orificio de seguridad.
- El pasador de bloqueo del transportador se introduce automáticamente en los orificios de seguridad cuando el transportador pasa por los orificios ubicados en la torre al elevarse.
- **Nota: Al bajar el brazo elevador, el operador debe tirar del pasador de bloqueo del transportador hasta liberar el orificio de seguridad inferior.**

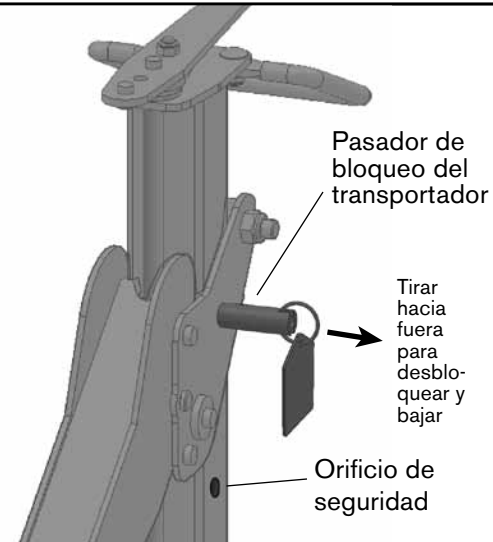

PASO 13

Preparación de la podadora para el servicio

- Coloque las cuñas (no incluidas) detrás de los neumáticos posteriores de la podadora.
- Después active el freno de estacionamiento en la podadora.
- El pasador de bloqueo del transportador debe estar bloqueado en uno de los dos orificios de seguridad.

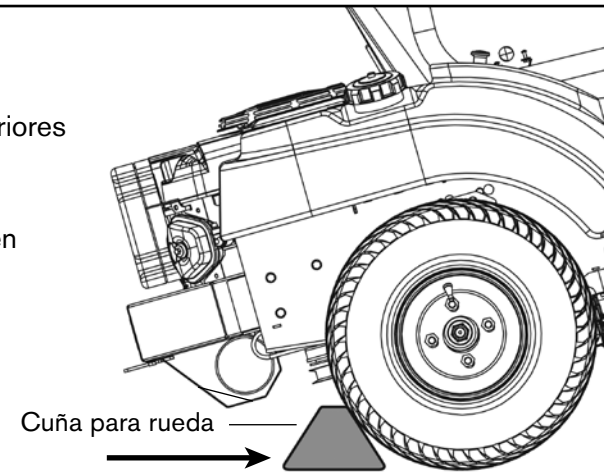

PASO 14

Descenso de la podadora

- Quite las cuñas de las ruedas.
- Libere el freno de estacionamiento.
- **La podadora debe estar en posición neutral.**
- Tire del pasador de bloqueo del transportador hacia afuera y manténgalo así, girando la manivela en sentido antihorario hasta que los topes de rueda estén ubicados firmemente en el suelo. **Se debe tirar del pasador de bloqueo del transportador hasta que se libere el orificio de seguridad inferior.**

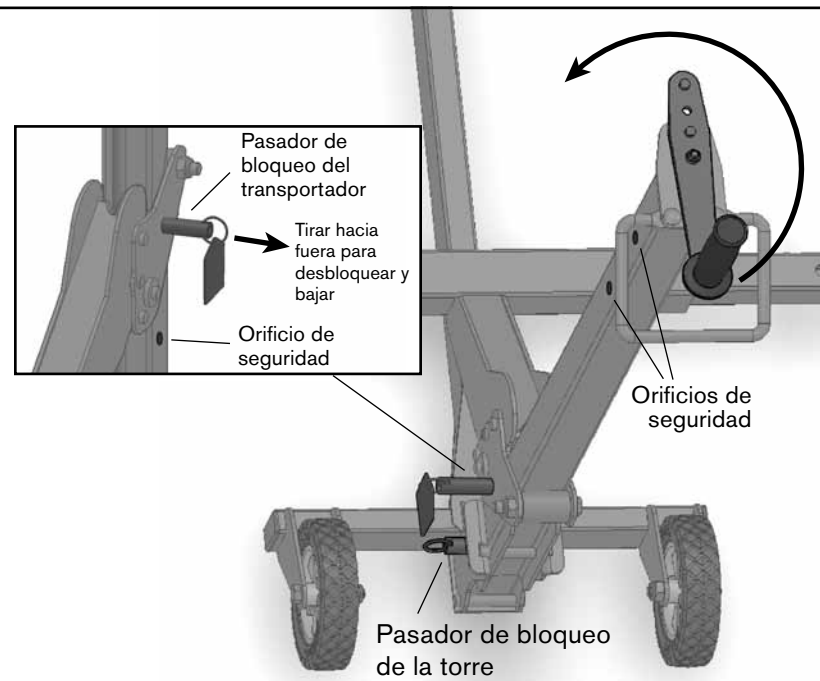

Instrucciones de funcionamiento

PASO 15

Retiro de la podadora del elevador MoJack EZ

- Quite las correas de seguridad de los neumáticos delanteros de la podadora.
- La extracción de las varillas de soporte es opcional en este paso.
- Conduzca o haga rodar la podadora para alejarla de los topes de rueda.

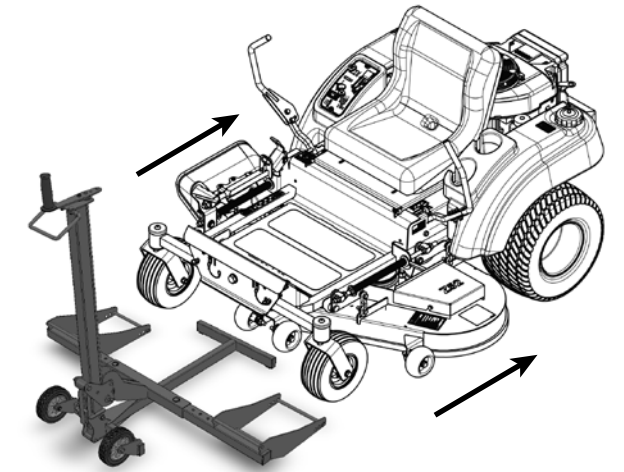

Preparación del elevador MoJack EZ para almacenamiento (pasos 16 – 18)

PASO 16

Extracción de los topes de rueda

- Extraiga los pasadores de empuje y retire los topes de rueda del brazo elevador.
- Guarde los pasadores de empuje en el brazo elevador.

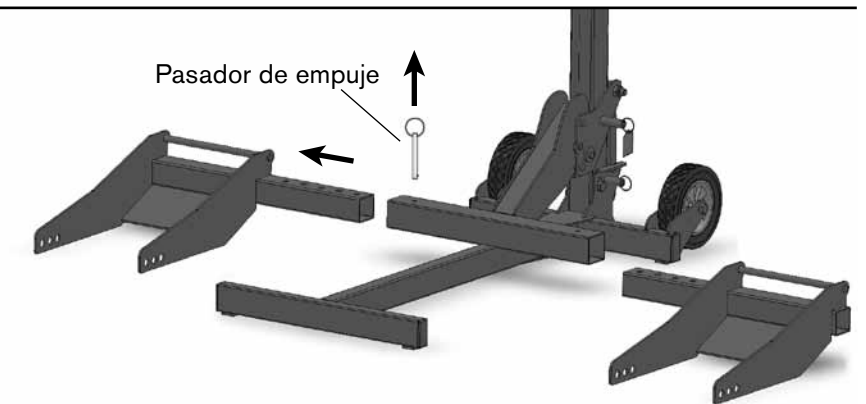

PASO 17

Desenganche del brazo elevador

- Extraiga la horquilla pequeña y el pasador de horquilla del brazo elevador.
- Desenganche el brazo elevador del transportador.
- Almacene la horquilla pequeña y el pasador de horquilla en el brazo elevador.

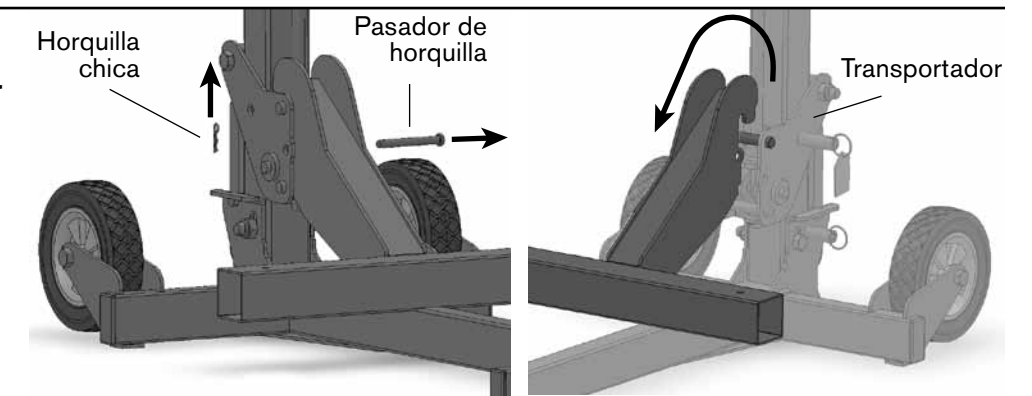

PASO 18

Levante el transportador

- Levante el soporte girando el transportador hacia la derecha hasta el soporte de bloqueo pin gotas de en los agujeros de seguridad

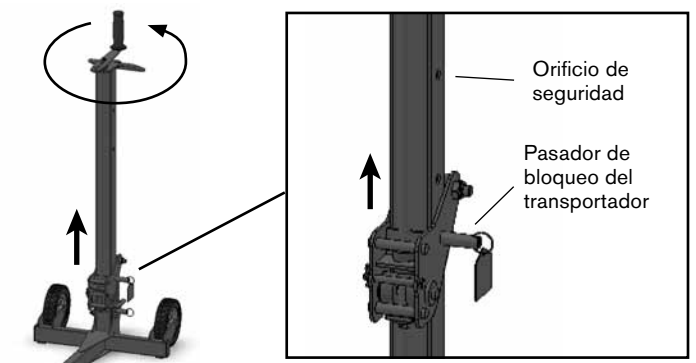

Instrucciones de funcionamiento

PASO 19

Plegado del elevador MoJack EZ

- Empuje el pasador de bloqueo de la torre y gírelo 90 grados hacia la posición desbloqueada.
- Levante la torre fuera de la base tirando hacia arriba la manija del elevador y después haga descender la torre.
- Fije la torre haciendo girar el pasador de bloqueo de la torre hasta que el anillo quede colocado en la ranura de bloqueo.

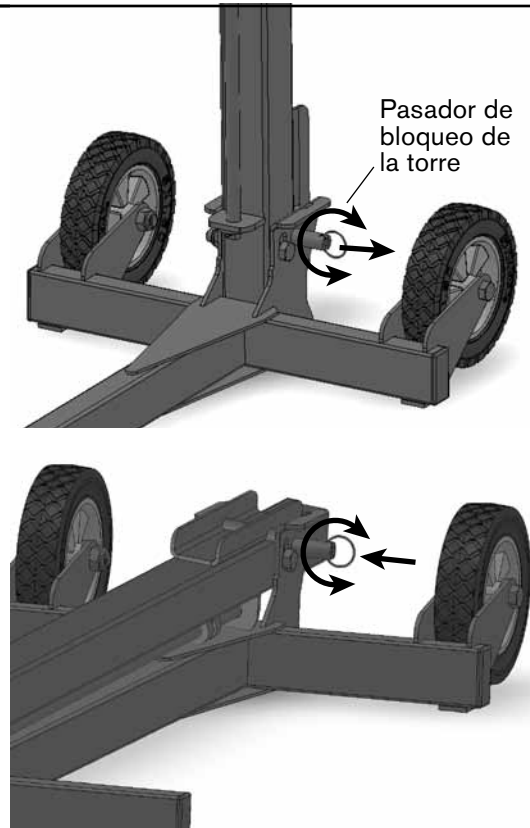
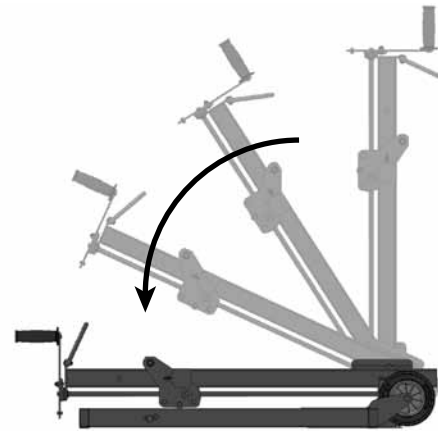

Pasador de bloqueo de la torre

EL ELEVADOR MOJACK EZ ESTÁ LISTO PARA SU ALMACENAMIENTO O TRANSPORTE.

PASO 20

Elevación del equipo MoJack EZ con un taladro eléctrico (opcional)

- El equipo MoJack EZ se puede elevar o bajar utilizando un taladro con cable de velocidad variable (7 amp. mínimo) o un taladro sin cable de velocidad variable (18 V mínimo).
- El taladro exigirá un portabrocas de 3/8" (no incluido).
- Extraiga la manivela quitando la tuerca y el perno que ocultan el receptáculo cuadrado de 3/8".
- Inserte con firmeza el portabrocas de 3/8" en el receptáculo cuadrado. Haga girar el taladro hacia delante (sentido horario) para hacer subir el brazo elevador y en sentido inverso (antihorario) para hacer descender el brazo elevador.
- **Se debe tirar del pasador de bloqueo del transportador durante el descenso hasta liberar el orificio de seguridad inferior.**

⚠ El operador debe sostener el taladro con firmeza antes de subir o bajar el brazo elevador.

- Siga todas las demás instrucciones de funcionamiento para utilizar el accesorio de taladro.
- Vuelva a colocar la manivela para el uso posterior.

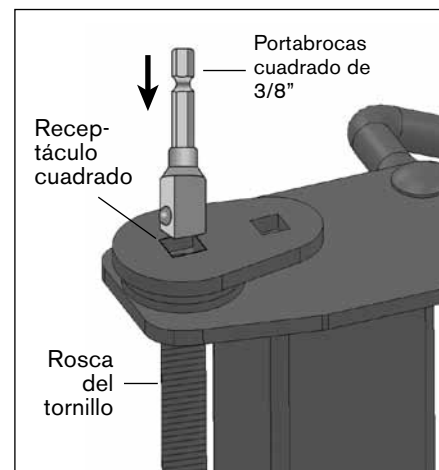

Portabrocas cuadrado de 3/8"

Receptáculo cuadrado

Rosca del tornillo

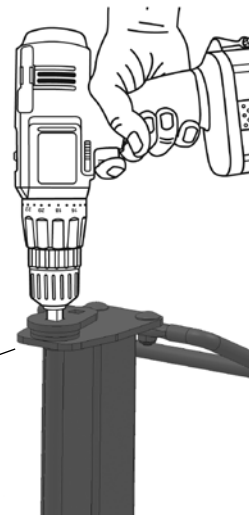

Programa de mantenimiento

- Antes de cada uso, controle si hay partes gastadas, sueltas o dañadas en el elevador MoJack EZ. Si hubiera partes dañadas, no utilice el elevador MoJack EZ y póngase en contacto con MoJack llamando al 1-877-575-3173.
- Limpie y aceite la rosca del tornillo cada 50 usos o como mínimo una vez al año con aceite lubricante liviano.
- Coloque grasa de litio entre la base de la manivela y el rodamiento de bronce después de 50 usos o una vez al año. Sin aplicar peso sobre el transportador, levante la manivela para crear un pequeño espacio entre el rodamiento de bronce y la base de la manivela. Utilice un cepillo pequeño para aplicar la grasa de litio entre las dos superficies.
- Coloque la grasa de litio en o alrededor de la rosca de tornillo inferior, Roll Pin y tornillo rosca inferior lavadora después de cada 50 usos o por lo menos una vez al año.
- Grasa spray o lubricante en los orificios de bloqueo pin y el Orificio de cada 50 usos o por lo menos una vez al año.
- (Opcional) Controle del funcionamiento del pasador de bloqueo del transportador. Haga girar la manivela para hacer subir el brazo elevador al primer orificio de seguridad y escuche si se produce un clic cuando el pasador se inserta en el orificio. Después de escuchar el clic, invierta la dirección de la rotación de la manivela sin extraer el anillo del pasador de bloqueo del transportador. El pasador debe mantener la altura necesaria. No fuerce la manivela más allá del punto de bloqueo, de lo contrario puede dañar la rosca del tornillo. Si el pasador de bloqueo del transportador no mantiene la altura del brazo elevador, no utilice el equipo MoJack EZ y llame a MoJack al 1-877-575-3173. Después de controlar el funcionamiento del pasador de bloqueo del transportador, proceda a bajar extrayendo el anillo del pasador de bloqueo del transportador.

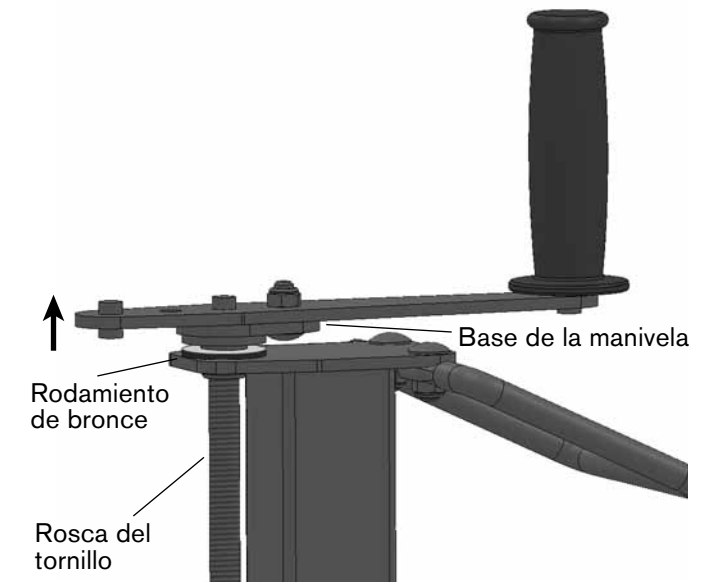

Rodamiento de bronce

Rosca del tornillo

Base de la manivela

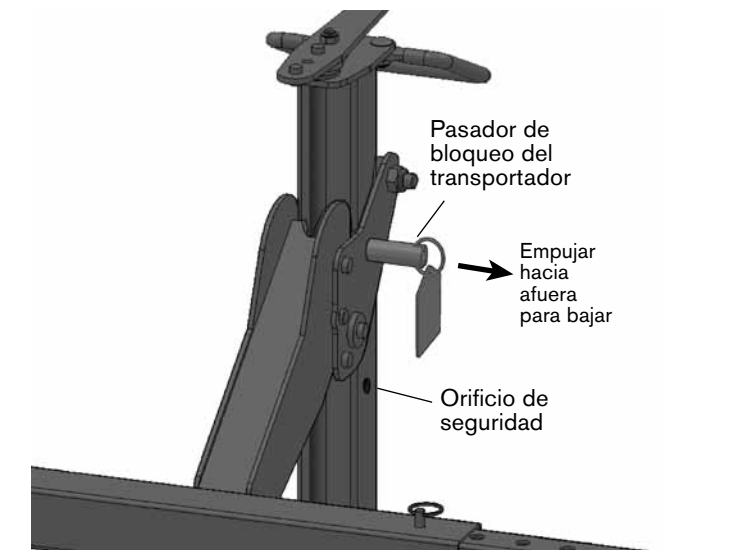

Pasador de bloqueo del transportador

Empujar hacia afuera para bajar

Orificio de seguridad

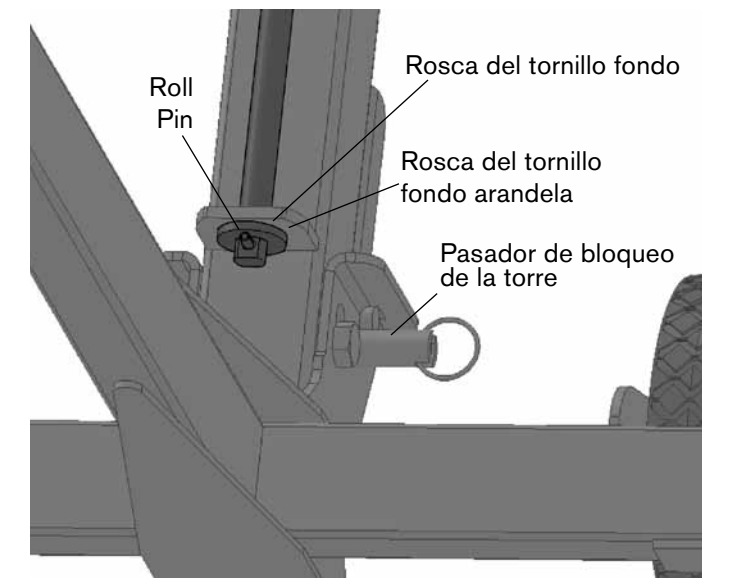

Roll Pin

Rosca del tornillo fondo

Rosca del tornillo fondo arandela

Pasador de bloqueo de la torre

Introduction

Ce manuel traite de l'assemblage et des pièces ainsi que des directives d'utilisation, d'entretien, de réglage et de sécurité pour votre élévateur MoJack EZ.

VEUILLEZ LIRE ATTENTIVEMENT CE MANUEL EN ENTIER AVANT D'UTILISER VOTRE MOJACK EZ.

En suivant ces directives d'utilisation, d'entretien, et de sécurité, vous prolongerez la durée de vie de votre élévateur MoJack et favoriserez une opération sécuritaire.

Si vous avez besoin de renseignements additionnels ou des services d'un mécanicien spécialisé, veuillez communiquer avec votre concessionnaire ou votre distributeur d'équipement MoJack autorisé.

Toutes les pièces de MoJack sont testées et inspectées en profondeur avant de quitter l'usine afin de s'assurer qu'elles se conforment à toutes les normes de sécurité pertinentes.

REMARQUE: Veuillez conserver ce manuel à des fins de référence future.

NOTE: Emplacement de l'unité le numéro de série.

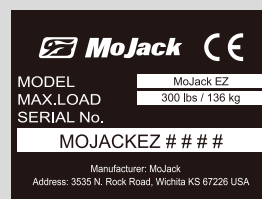

Brevet en instance.

© 2011 MoJack Distributors, LLC.

MoJack est une marque déposée de MoJack Distributors, LLC.

MoJack EZ est une marque de commerce de MoJack Distributors, LLC.

Avertissements et directives de sécurité

- ⚠️ Veuillez lire et comprendre toutes les directives de sécurité et d'utilisation avant d'utiliser le MoJack EZ.
- ⚠️ Ne permettez jamais à quiconque qui n'est pas familier avec les directives de sécurité et d'utilisation d'opérer le MoJack EZ.
- ⚠️ Suivez toutes les directives de sécurité et d'entretien fournies par le fabricant de la tondeuse avant d'utiliser le MoJack EZ.
- ⚠️ Ne jamais modifier le MoJack. Toute modification entraînera une annulation de la garantie et pourra compromettre votre sécurité.
- ⚠️ Lorsque vous utilisez le MoJack EZ, gardez toutes les personnes environnantes à une distance sécuritaire du MoJack EZ.
- ⚠️ Le MoJack EZ doit être utilisé sur une surface solide et plane.
- ⚠️ Ne soulevez pas l'extrémité avant et l'extrémité arrière de la tondeuse en même temps.
- ⚠️ N'utilisez pas l'élévateur MoJack EZ pour d'autres objets qu'une tondeuse, à moins que l'accessoire approprié ne soit utilisé.
- ⚠️ Arrêtez toujours le moteur et retirez la clé avant de commencer tout travail sur la tondeuse.
- ⚠️ Ne faites jamais fonctionner le moteur de la tondeuse lorsque vous utilisez le MoJack EZ.
- ⚠️ N'excédez jamais la capacité de levage de 300 livres.
- ⚠️ Si la tour du MoJack EZ s'incline au cours du levage ou de l'abaissement de la tondeuse, cela indique une condition de surcharge. Retirez immédiatement la tondeuse.
- ⚠️ La tour doit être verrouillée en place à l'aide de la goupille de verrouillage avant d'utiliser le MoJack EZ.
- ⚠️ La goupille de verrouillage du transporteur doit être en position verrouillée dans la tour avant de commencer tout entretien d'une tondeuse.
- ⚠️ Ne retirez pas les avertissements ou les décalques de sécurité du MoJack EZ.
- ⚠️ Avant chaque utilisation, vérifiez toujours si les pièces sont usées, desserrées ou endommagées sur le MoJack EZ. En présence de pièces endommagées, n'utilisez pas le MoJack EZ et communiquez avec MoJack au 1-877-575-3173.
- ⚠️ Ne grimpez pas sur la tondeuse lorsqu'elle est en position soulevée, ou lors de son levage ou de son abaissement.
- ⚠️ Personne ne doit se trouver sur la tondeuse lorsqu'elle est en position soulevée, ou lors de son levage ou de son abaissement.
- ⚠️ Après que la tondeuse ait été soulevée à une hauteur de travail, placez toujours des cales de roue (non fournies) sous les roues arrière de la tondeuse.
- ⚠️ Les appuis pour roue doivent être à une distance égale par rapport au bras du levage afin d'assurer un bon équilibre.
- ⚠️ Retirez tous les accessoires de la tondeuse avant d'utiliser le MoJack EZ.
- ⚠️ Le manquement à suivre ces avertissements peut entraîner des dommages à la propriété ainsi que des blessures graves ou la mort.

IMPORTANT: Le MoJack EZ est conçu pour une utilisation avec les tondeuses à siège seulement. N'excédez jamais 300 livres. Il ne devrait jamais être utilisé pour l'entretien d'autres types de machine à moins qu'un accessoire MoJack approuvé ne soit installé pour le type de machine. Veuillez consulter votre concessionnaire ou distributeur MoJack.

Garantie et retours

GARANTIE LIMITÉE

Pendant deux ans pour une utilisation résidentielle et un an pour une utilisation commerciale, MoJack garantit le produit contre tout défaut de pièces ou de fabrication lorsque le produit est utilisé adéquatement. MoJack remplacera sans frais toute pièce défectueuse. Cette garantie ne couvre pas les produits qui ont été modifiés ou ajustés ou tout produit ayant été mal utilisé ou ayant fait l'objet d'une utilisation abusive. IL S'AGIT DU RECOURS UNIQUE ET EXCLUSIF DU CLIENT. MOJACK DÉCLINE TOUTE GARANTIE IMPLICITE, INCLUANT LA GARANTIE DE QUALITÉ MARCHANDE ET D'ADAPTATION À UN USAGE PARTICULIER. MOJACK NE SERA PAS TENU RESPONSABLE DE TOUT DOMMAGE INDIRECT OU CONSÉCUTIF. CERTAINS ÉTATS OU PROVINCE NE PERMETTENT PAS L'EXCLUSION OU LA LIMITATION DE GARANTIE IMPLICITE OU LE RECOURS POUR LA VIOLATION DE GARANTIE IMPLICITE, LES PRÉSENTES EXCLUSIONS PEUVENT AINSI NE PAS S'APPLIQUER VOUS. CETTE GARANTIE LIMITÉE VOUS DONNE DES DROITS SPÉCIFIQUES RECONNUS PAR LE LOI ET VOUS POUVEZ AVOIR D'AUTRES DROITS QUI VARIENT D'UN ÉTAT À L'AUTRE OU D'UNE PROVINCE À L'AUTRE.

Quels sont les éléments couverts par la garantie?

Cette garantie couvre un défaut de matériel ou de fabrication à l'intérieur de deux ans de l'achat pour une utilisation résidentielle et à l'intérieur d'un an de l'achat pour une utilisation commerciale.

Quels sont les éléments non couverts par la garantie?

La présente garantie ne s'applique à aucun appareil MoJack dont la forme originale a été modifiée ou ajustée de quelque façon que ce soit. De plus, elle ne s'applique à aucun appareil MoJack endommagé à la suite d'une mauvaise utilisation, une utilisation abusive, un accident ou une négligence. La présente garantie ne protège pas contre les dommages indirects ou consécutifs.

Quelle est la période de couverture de la garantie?

Garantie de deux ans pour l'utilisation résidentielle; garantie d'un an pour l'utilisation commerciale à compter de la date d'achat par le propriétaire original.

Comment MoJack résoudra-t-il les problèmes?

Nous remplacerons, sans frais, toute pièce défectueuse (au cours de la période de couverture).

Comment puis-je obtenir du service?

Afin d'avoir droit au service en vertu de la présente garantie, vous DEVEZ enregistrer votre MoJack dans les trente (30) jours suivant l'achat. Vous devez conserver votre reçu comme preuve de la date d'achat. Vous pouvez enregistrer votre nouveau MoJack sur notre site Web au www.themojack.com ou en composant, sans frais, le 1-877-575-3173.

Coordonnées de MoJack pour la résolution de problèmes reliés à la garantie?

Vous pouvez communiquer avec nous via notre site Web au www.themojack.com ou en composant, sans frais, le 1-877-575-3173.

Ai-je d'autres droits en vertu des lois provinciales?

La présente garantie vous confère des droits spécifiques. Il se peut aussi que vous jouissiez d'autres droits qui varient d'un état à l'autre et d'une province à l'autre.

Quelle est la politique de retour?

Dans les trente (30) jours suivant la date de réception de votre MoJack. Veuillez communiquer avec MoJack au sujet des politiques et procédures de retour à notre numéro sans frais 1-877-575-3173 ou par courriel à info@themojack.com.

Quelle est la procédure de retour?

Contactez-nous au cours de la période de retour. Nous vous indiquerons un numéro d'autorisation de retour que vous devrez inscrire sur la façade extérieure de la boîte. Toute la marchandise doit être retournée dans son emballage d'origine. Nous prendrons les dispositions nécessaires pour qu'un transporteur national vienne récupérer votre MoJack.

Comment recevrai-je mon remboursement?

Le mode de remboursement est à notre discrétion. Si vous recevez un remboursement, veuillez prévoir quatre semaines pour appliquer le crédit à votre compte. Des frais de retour de marchandise seront déduits du montant de votre remboursement.

Les frais d'expédition sont-ils remboursables?

Non.

MoJack a-t-il une politique en matière de frais de retour de marchandise?

Oui. Les retours et les remboursements exigent un travail accru de notre part. Plutôt que de refiler ce coût au client en augmentant les prix des produits, nous faisons comme d'autres sociétés de l'industrie en appliquant des frais de service minimes aux retours de marchandise. Les frais de service sont de 20%.

Comment puis-je joindre MoJack?

Vous pouvez nous joindre, sans frais, au 1-877-575-3173 ou par courriel à info@themojack.com

Liste de pièces

NO d'article	Qté	Description
①	1	Tour
②	1	Bras de levage
③	1	Base
④	2	Roue
⑤	1	Appui pour roue, droit

NO d'article	Qté	Description
⑥	1	Appui pour roue, gauche
⑦	1	Poignée de maintien
⑧	1	Poignée de manivelle
⑨	2	Tige de soutien
⑩	2	Sangle de sécurité

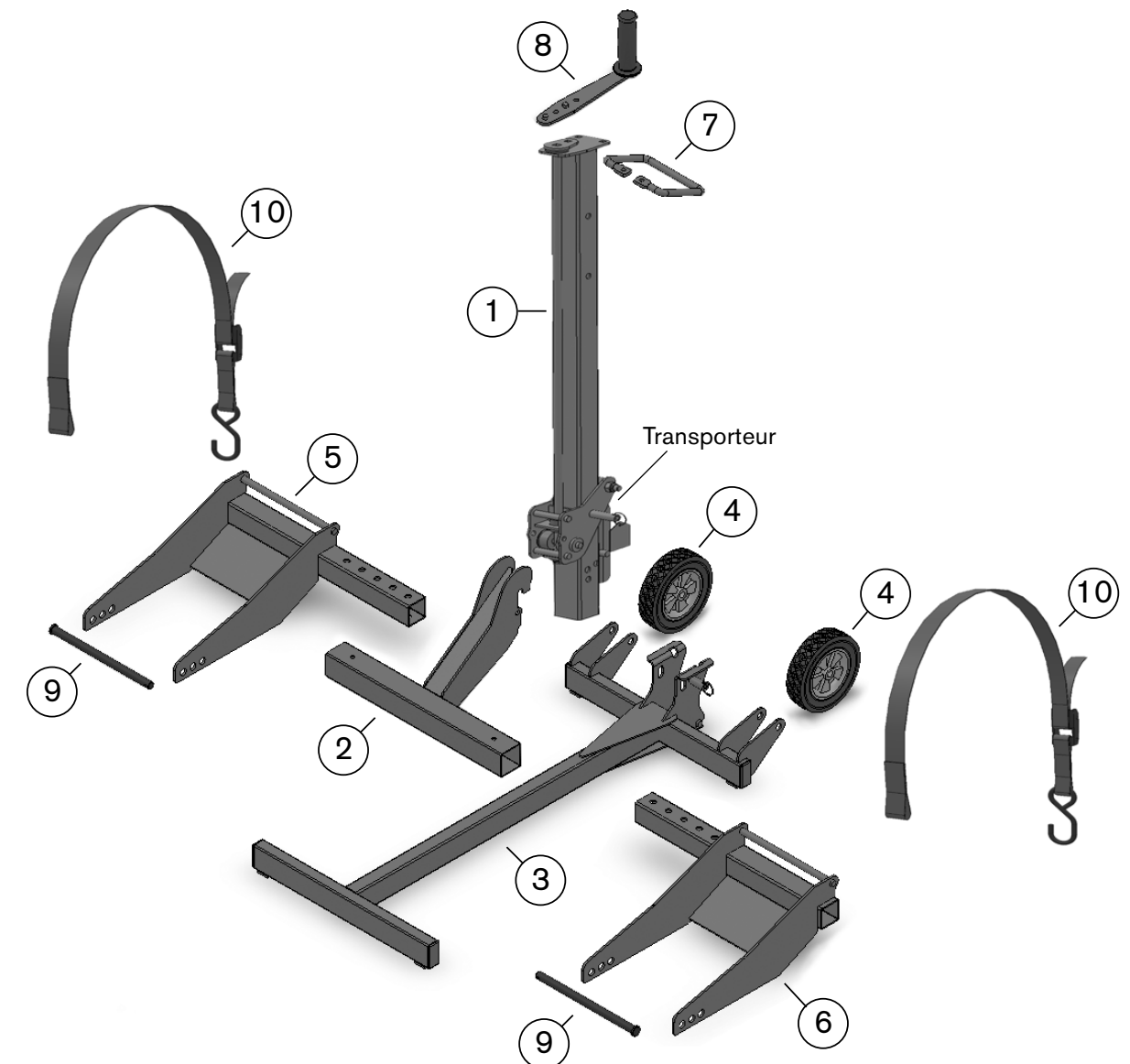

Liste de quincaillerie

NO d'article	Qté	Description
⑪	1	Vis d'assemblage M12-1,75 X 80
⑫	2	Vis d'assemblage M12-1,75 X 65
⑬	3	Boulon de carrosserie M12-1,25 X 20
⑭	3	Écrou nyloc – M12-1,75
⑮	3	Écrou nyloc – M8-1,25
⑯	2	Goupille-poussoir
⑰	1	Axe de chape
⑱	1	Petite épingle à cheveux
⑲	2	Grande épingle à cheveux

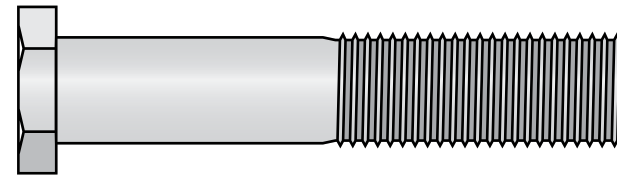

⑪ Vis d'assemblage M12-1,75 X 80

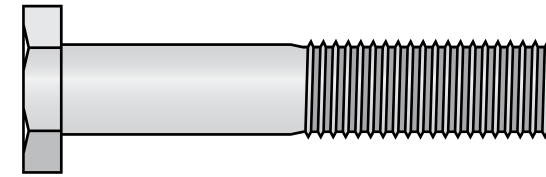

⑫ Vis d'assemblage M12-1,75 X 65

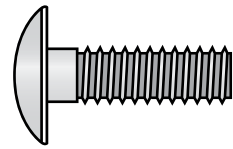

⑬ Boulon de carrosserie M12-1,25 X 20

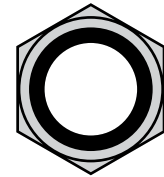

⑭ Écrou nyloc – M12-1,75



⑮ Écrou nyloc – M8-1,25

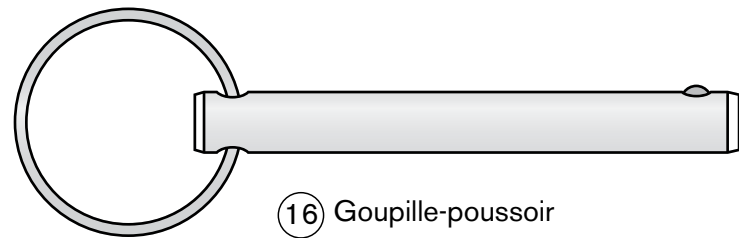

⑯ Goupille-poussoir



⑰ Axe de chape



⑱ Petite épingle à cheveux

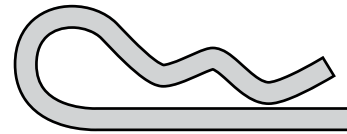

⑲ Grande épingle à cheveux

Outils requis pour l'assemblage

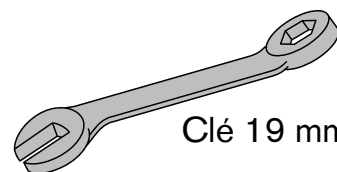

Clé 19 mm (2)

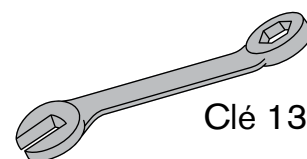

Clé 13 mm (1)

Directives d'assemblage

ÉTAPE 1

Retirez le MoJack EZ de l'emballage.

Vérifiez les articles pour vous assurer que toutes les pièces et la quincaillerie sont présentes. Si des pièces ou des articles de quincaillerie sont manquants, veuillez communiquer avec MoJack au 1-877-575-3173 ou par courriel à parts@themojack.com.



ÉTAPE 2

Assemblez la roue ④ à la base ③ en insérant une vis d'assemblage ⑫ et un écrou nyloc ⑭ et serrez. Faites de même avec la deuxième roue.

Remarque: Ne serrez pas trop Écrou nyloc.

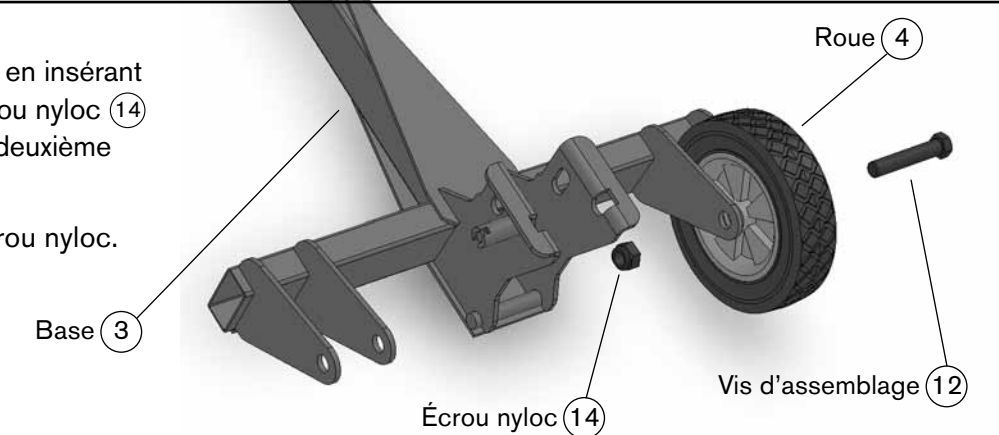

ÉTAPE 3

Fixez la tour ① à la base ③ en utilisant une vis d'assemblage ⑪ et un écrou nyloc ⑭ tel que montré.

Remarque: Ne serrez pas trop Écrou nyloc.

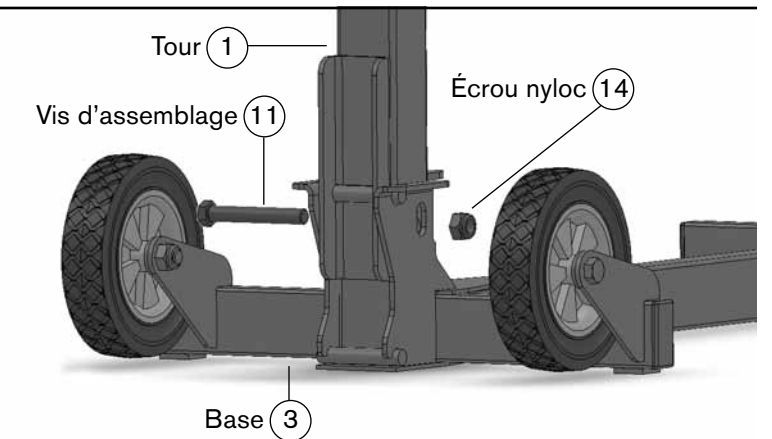

ÉTAPE 4

Fixez la poignée de maintien ⑦ à la tour ① à l'aide de deux boulons de carrosserie ⑬ et deux écrous nyloc ⑮.

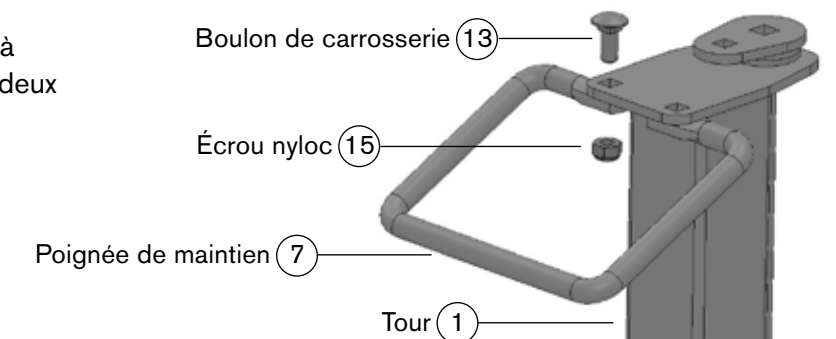

Directives d'assemblage

ÉTAPE 5

Fixez la poignée de manivelle (8) à la tour (1) en insérant un boulon de carrosserie (13) avec le filetage vers le haut et serrez avec un écrou nyloc (15).

Remarque: Deux trous se trouvent dans la poignée de la manivelle. Le trou le plus près de la poignée en caoutchouc procure un rayon de 6 po pour le soulèvement. L'autre trou procure un rayon de 8 po, facilitant le soulèvement. Utilisez le trou qui convient le mieux à votre modèle de tondeuse.

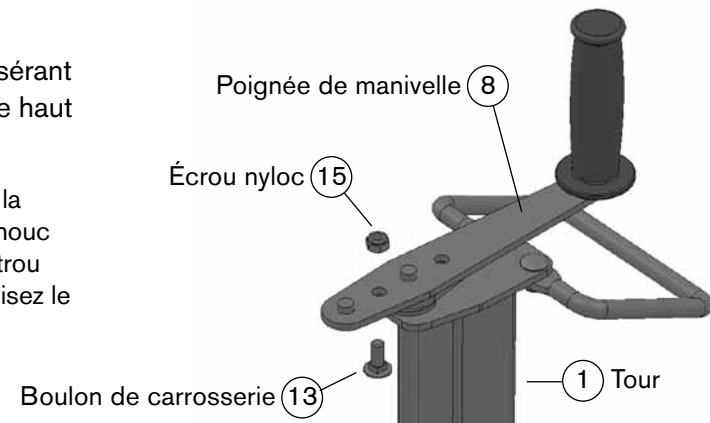

ÉTAPE 6

Suspendez le bras de levage (2) sur le transporteur en insérant la zone à rainure du bras de levage sur la barre supérieure du transporteur.

Insérez l'axe de chape (17) dans le trou du transporteur et verrouillez en fixant la petite épingle à cheveux (18) à l'axe de chape.

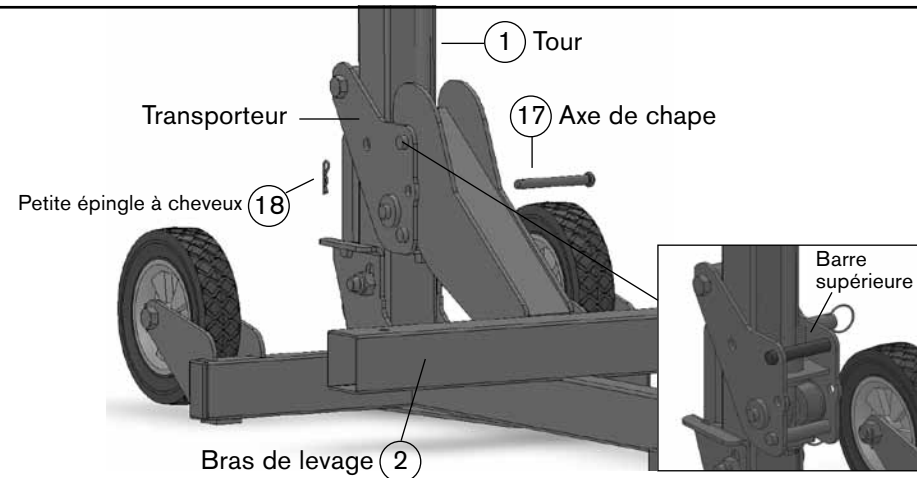

ÉTAPE 7

Préparez les appuis pour roue (5) et (6) pour l'installation en ajoutant les tiges de soutien (9) et les grandes épingles à cheveux (19).

Remarque: Les tiges de soutien peuvent être configurées pour s'adapter à différentes dimensions de pneu (consultez le Guide de tiges de soutien au sujet des dimensions des pneus à page 18) Utilisez la configuration de trou qui convient le mieux à votre modèle de tondeuse.

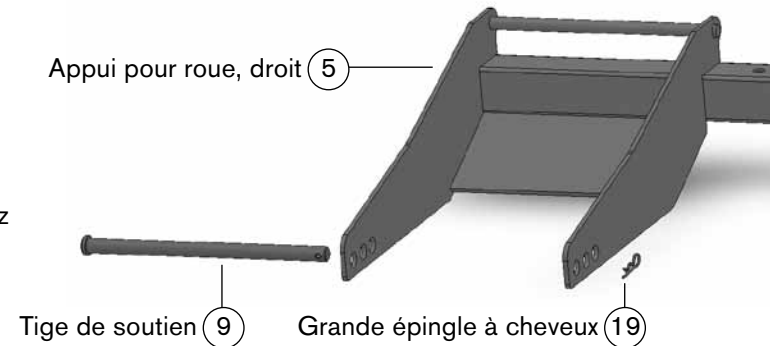

ÉTAPE 8

Glissez les appuis pour roue (5) et (6) dans le bras de levage (2). Insérez des goupilles-poussoirs (16).

Remarque: Les appuis de roue peuvent être déplacés vers l'intérieur ou l'extérieur pour s'adapter à différentes largeurs de tondeuse. Utilisez la configuration qui convient le mieux à votre modèle de tondeuse.

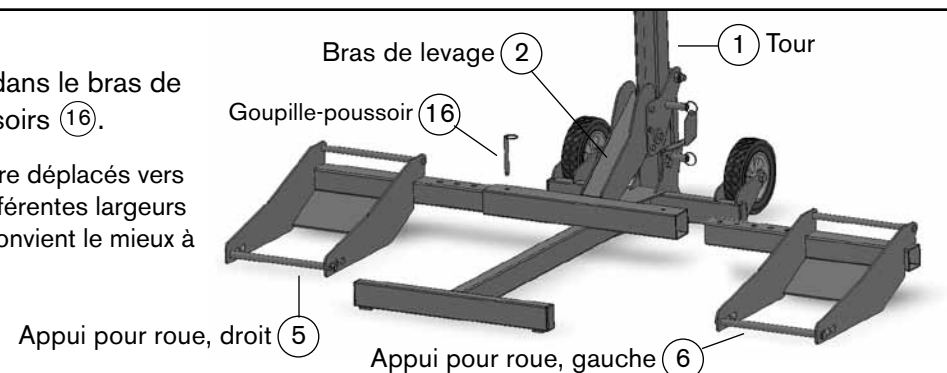

CELA TERMINE L'ASSEMBLAGE.

Directives d'utilisation

Certaines étapes des directives d'utilisation sont identiques à celles des directives d'assemblage. Les directives d'utilisation montreront un cycle d'utilisation complet du MoJack EZ.



⚠ Veuillez lire entièrement ce manuel avant d'utiliser votre MoJack EZ.

Directives d'utilisation

Préparation du MoJack EZ pour l'utilisation (Étapes 1 à 7)

ÉTAPE 1

Dépliage du MoJack EZ

- Tirez et tournez la goupille de verrouillage de 90 degrés à la position déverrouillée.
- Soulevez la tour en tirant sur la poignée de maintien. Lorsque la tour est en position verticale, soulevez la poignée de maintien et abaissez la tour sur la base.
- Verrouillez la tour en place en tournant la goupille de verrouillage de la tour jusqu'à ce que l'anneau se rétracte dans la rainure de verrouillage.

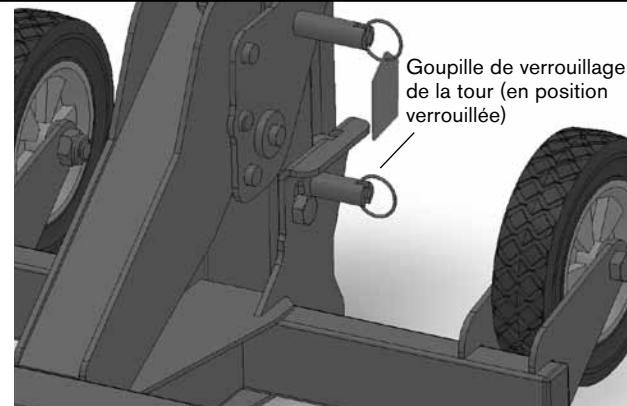

ÉTAPE 2

Installation du bras de levage

- Suspendez le bras de levage sur le transporteur en insérant la zone à rainure du bras de levage sur la barre supérieure du transporteur.
- Insérez l'axe de chape dans le trou du transporteur et verrouillez en fixant la petite épingle à cheveux à l'axe de chape.

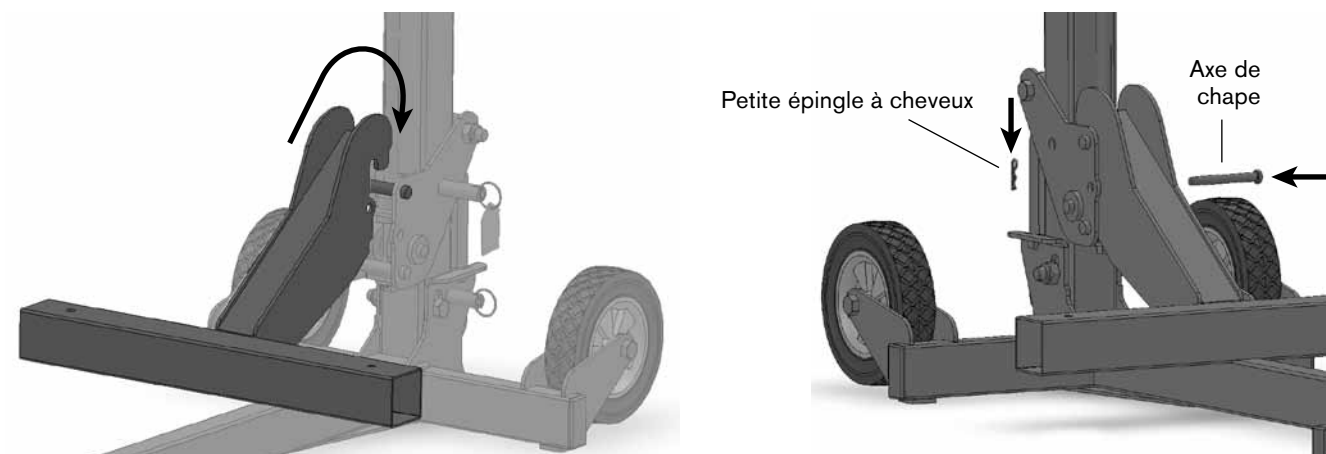
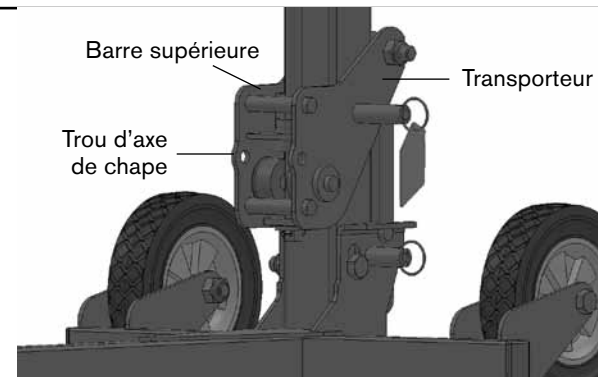

ÉTAPE 3

Installation des appuis pour roue

- Glissez les appuis pour roue dans le bras de levage et fixez temporairement avec les goupilles-poussoirs.

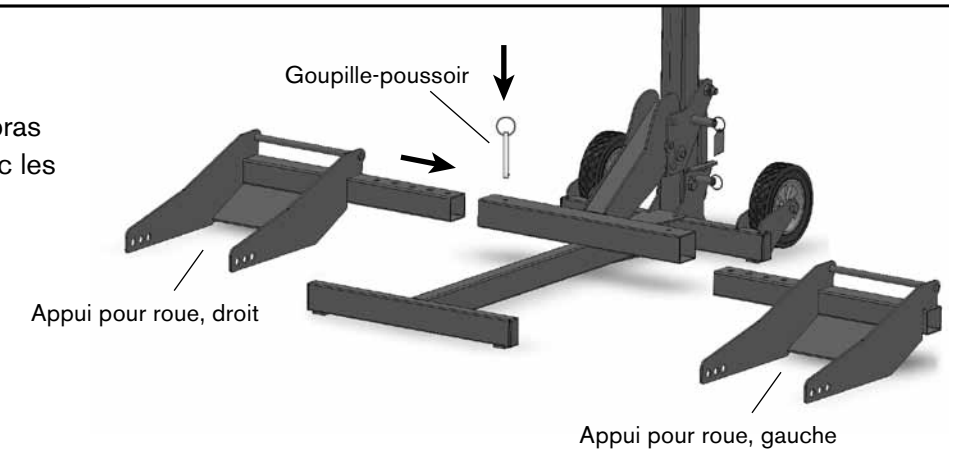

ÉTAPE 4

Familiarisez-vous avec le MoJack EZ

- Pratiquez-vous à soulever et à abaisser le bras de levage avant de tenter de soulever la tondeuse (consultez les étapes 11 à 14 sur la façon de soulever et d'abaisser le bras de lavage).
- Pratiquez-vous à effectuer l'étape 19 si vous avez l'intention de soulever ou d'abaisser la tondeuse à l'aide d'une perceuse.

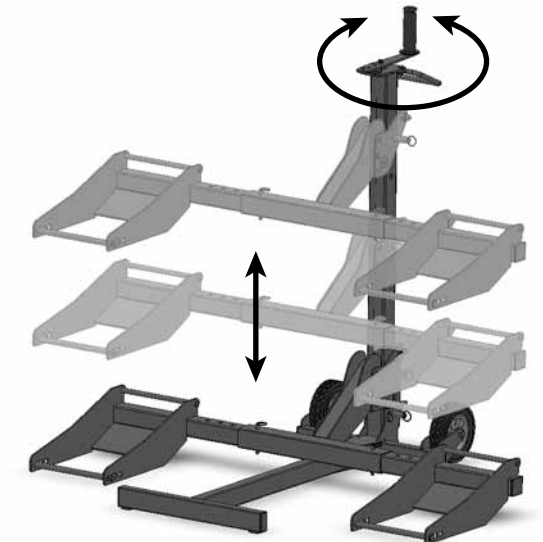

ÉTAPE 5

Alignement des appuis pour roue pour l'adaptation à la tondeuse

- Placez les pneus avant de la tondeuse 6 po à l'avant des appuis pour roue.
- Retirez les goupilles-poussoirs et alignez les appuis pour roue de sorte que les pneus avant de la tondeuse soient centrés par rapport aux appuis pour roue.
- Remplacez les goupilles-poussoirs pour verrouiller les appuis pour roue dans le bras de levage.

- ⚠ Les appuis pour roue doivent être à une distance égale par rapport au bras du levage afin d'assurer un bon équilibre.

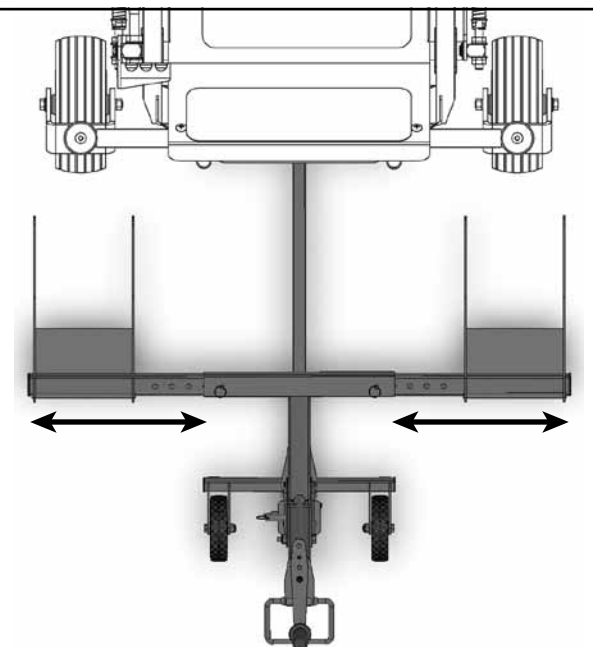

Directives d'utilisation

ÉTAPE 6

Ajustement des tiges de soutien en fonction de la dimension des pneus

- Ajustez les tiges de soutien des appuis pour roue en fonction de la dimension des pneus avant de la tondeuse. Veuillez vous référer au tableau ci-dessous pour le positionnement des tiges de soutien selon le diamètre des pneus avant de la tondeuse.
- Fixez les tiges de soutien aux appuis pour roue à l'aide des grandes épingles à cheveux.

GUIDE DES TIGES DE SOUTIEN POUR LES DIMENSIONS DE PNEU

10 po à 11,5 po (25 cm à 29 cm)

12 po à 15 po (30 cm à 38 cm)

15,5 po à 17 po (39 cm à 44 cm)



Consultez le guide plus détaillé à la page 54.

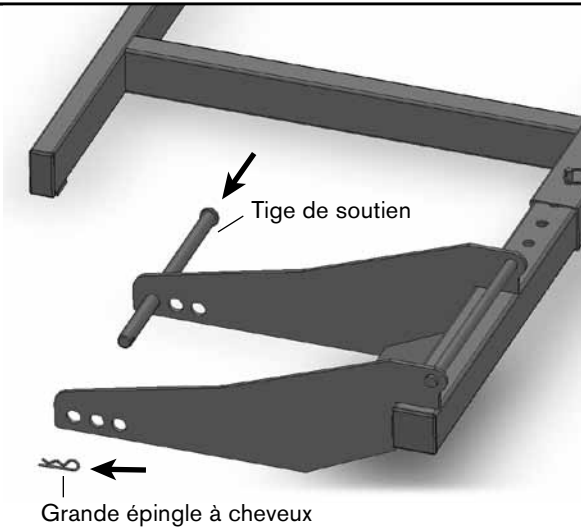

ÉTAPE 7

Inversez les pneus avant de la tondeuse (facultatif – si ce n'est pas applicable, passez à l'étape 8)

- Dans certains cas, le carter de la tondeuse ou les roues anti-dégazonnement frapperont le bras de lavage lors du soulèvement de la tondeuse.
- C'est souvent le cas lorsqu'une partie du carter (incluant les roues anti-dégazonnement) excède la ligne centrale des roues avant de la tondeuse.
- Tournez les pneus avant de 180 degrés de sorte qu'ils soient à la position inversée.
- Retirez les tiges de soutien des appuis pour roue et glissez le MoJack EZ sous la tondeuse.
- Fixez les tiges de soutien aux appuis pour roue à l'aide des grandes épingles à cheveux.

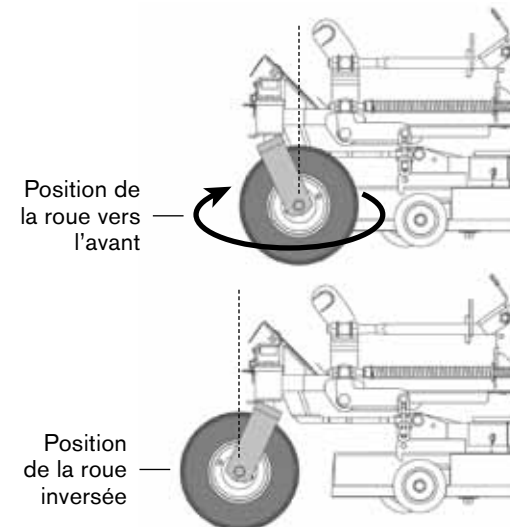

Utilisation du MoJack EZ (Étapes 8 à 15)

ÉTAPE 8

Déplacement de la tondeuse sur le MoJack EZ

- ⚠ Le MoJack doit être utilisé sur une surface solide et plane.
- Placez la tondeuse sur les appuis de roue en la conduisant ou en la poussant.
- ⚠ Arrêtez le moteur et retirez la clé.

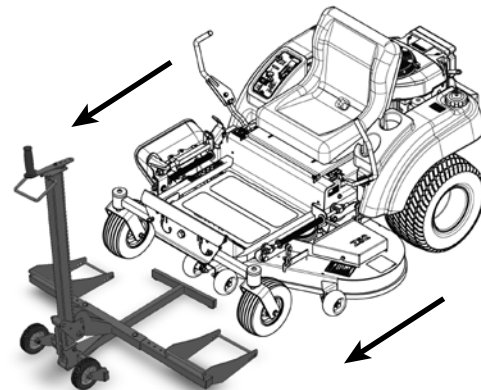

Directives d'utilisation

ÉTAPE 9

Installation des sangles sur les pneus avant de la tondeuse et les appuis de roue

- Fixez les pneus avant de la tondeuse aux appuis pour roue à l'aide des sangles de sécurité (10). Fixez le crochet sur la courroie de sûreté à la barre de traverse de garniture de roue et insérez l'appui Rod dans la boucle sur la courroie de sûreté en détachant l'appui Rod et en glissant alors la boucle de courroie de sûreté à travers et en rattachant l'appui Rod.
- Serrez les sangles de sécurité sur le dessus du pneu pour fixer la tondeuse aux appuis pour roue.

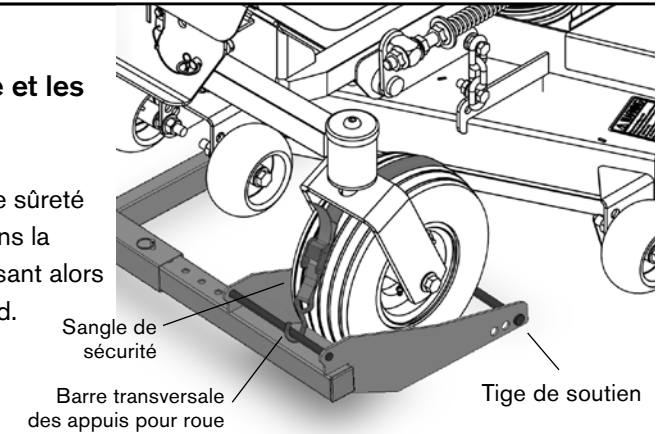

ÉTAPE 10

Ajustement de la poignée de manivelle (en option)

- La longueur de la poignée de manivelle en option fait partie de la configuration longue. Certaines tondeuses sont dotées d'une grille de protection ou de capots plus grands qui interfèrent avec la poignée de manivelle plus longue. La poignée de manivelle peut être ajustée en retirant l'écrou nyloc et le boulon de carrosserie et en les installant dans une configuration plus petite.

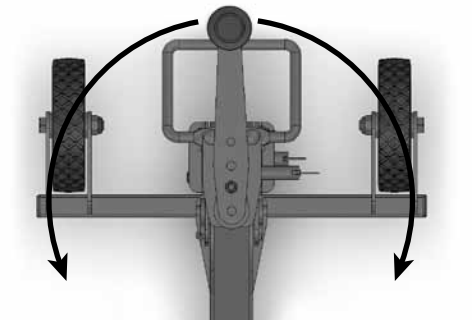
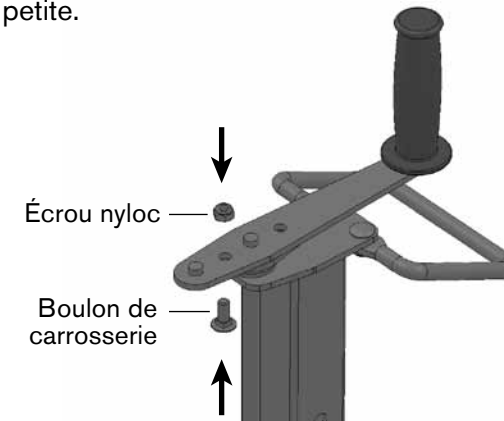

Configuration longue – Rayon de 8 po

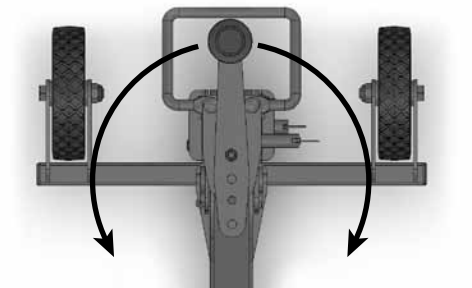

Configuration petite – Rayon de 6 po

ÉTAPE 11

Soulèvement de la tondeuse

- Soulevez la tondeuse en tournant la poignée de manivelle en sens horaire.
- Consultez l'étape 20 pour le soulèvement de la tondeuse à l'aide d'une perceuse.

- ⚠ Ne tentez pas de soulever plus de 300 livres.
- ⚠ Le MoJack doit être utilisé sur une surface solide et plane.
- ⚠ Le moteur doit être éteint et la clé retirée.
- ⚠ **La tondeuse doit être en position neutre.**
- ⚠ Le frein de stationnement doit être désengagé pendant cette étape.
- ⚠ Les sangles de sécurité doivent être solidement serrées.

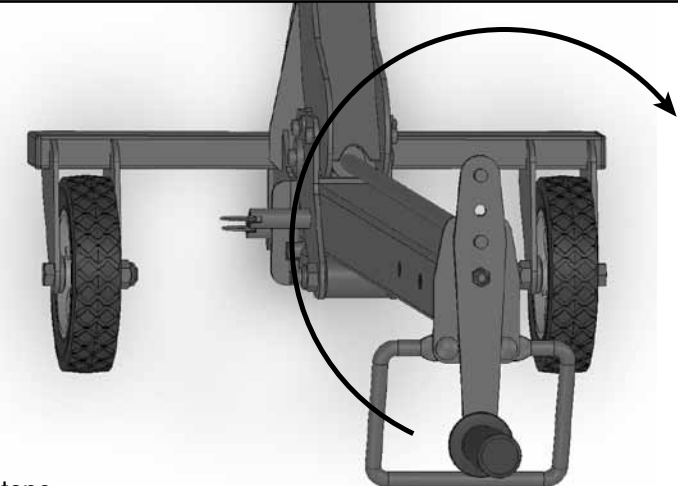

Directives d'utilisation

ÉTAPE 12

Soulèvement du bras de lavage en position verrouillée

- Soulevez le bras de lavage jusqu'à ce que la goupille de verrouillage du transporteur s'insère dans le trou de sécurité.
- La goupille de verrouillage du transporteur s'insère automatiquement dans les trous de sécurité lorsque le transporteur passe vis-à-vis les trous de sécurité de la tour au moment du soulèvement.
- **Remarque: Lors de l'abaissement du bras de lavage, la goupille de verrouillage du transporteur doit être maintenue par l'opérateur jusqu'à ce qu'elle dépasse le trou de sécurité.**

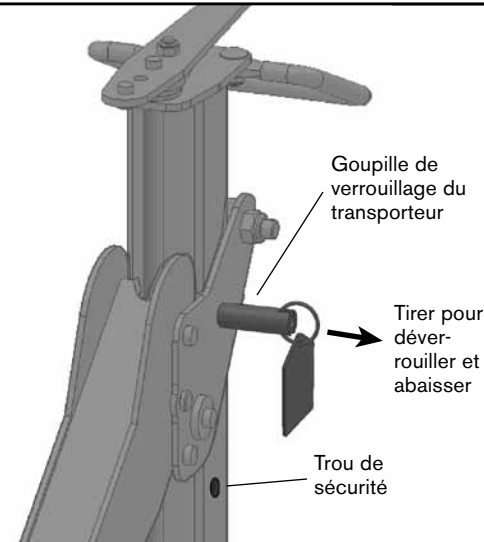

ÉTAPE 13

Préparation de la tondeuse pour l'entretien

- Placez les cales de roue (non fournies) sous les roues arrière de la tondeuse.
- Appliquez maintenant le frein de stationnement sur la tondeuse.
- La goupille de verrouillage du transporteur doit être en position verrouillée dans l'un des deux trous de sécurité.

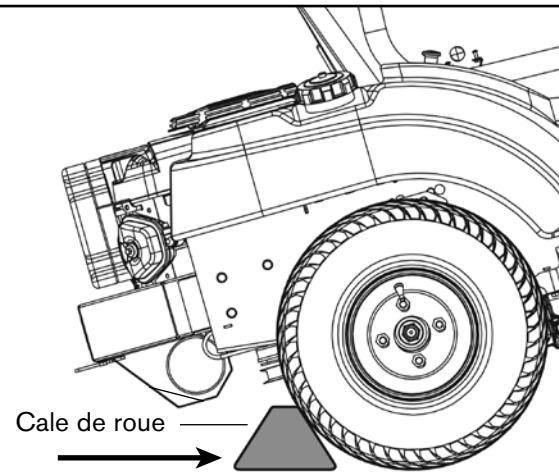

ÉTAPE 14

Abaissement de la tondeuse

- Retirez les cales de roue.
- Désengagez le frein de stationnement.
- **La tondeuse doit être en position neutre.**
- Retirez et maintenez la goupille de verrouillage du transporteur et tournez la poignée de manivelle en sens anti-horaire jusqu'à ce que les appuis de roue soient fermement sur le sol. **La goupille de verrouillage du transporteur doit être tirée jusqu'à ce qu'elle dépasse le trou de sécurité.**

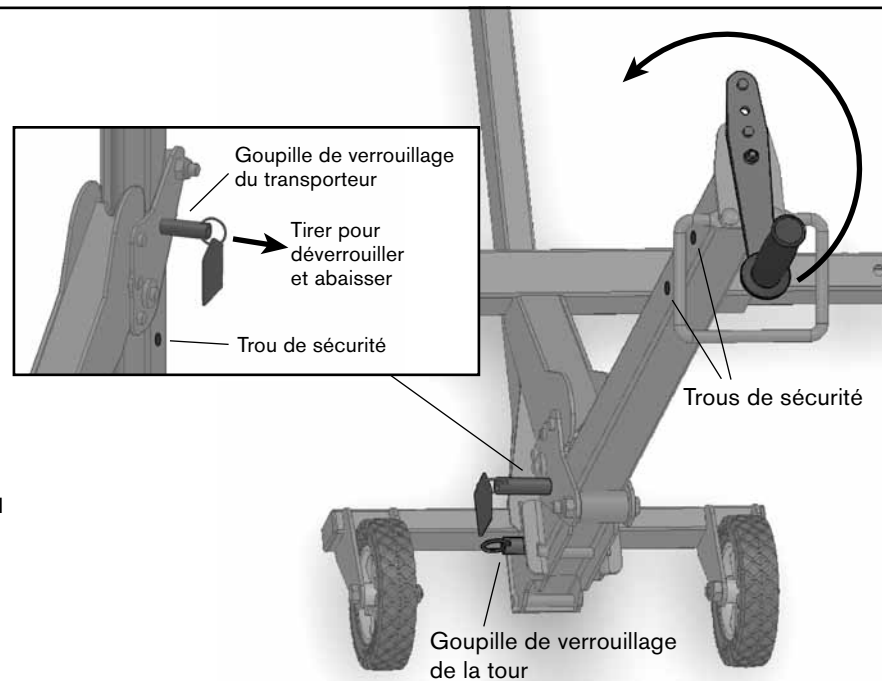

Directives d'utilisation

ÉTAPE 15

Retrait de la tondeuse du MoJack EZ

- Retirez les sangles de sécurité des roues avant de la tondeuse.
- Le retrait des tiges de soutien est facultatif pendant cette étape.
- Déplacez la tondeuse des appuis de roue en la conduisant ou en la poussant.

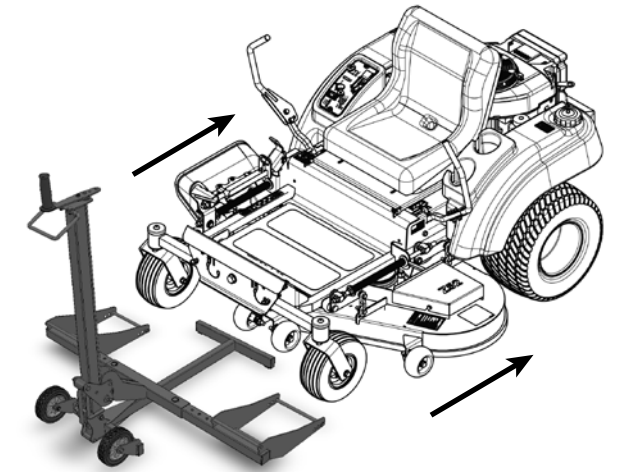

Préparation du MoJack EZ pour l'entreposage (Étapes 16 à 18)

ÉTAPE 16

Retirez les appuis de roue

- Retirez les goupilles-poussoirs et tirez les appuis pour roue à l'extérieur du bras de levage.
- Entrez les goupilles-poussoirs dans le bras de levage.

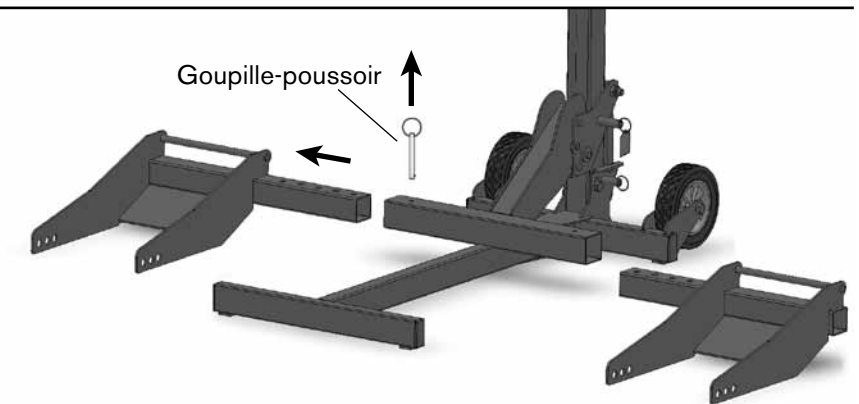

ÉTAPE 17

Retrait du bras de levage

- Retirez la petite épingle à cheveux et l'axe de chape du bras de levage.
- Retirez le bras de levage du transporteur.
- Entrez la petite épingle à cheveux et l'axe de chape dans le bras de levage.

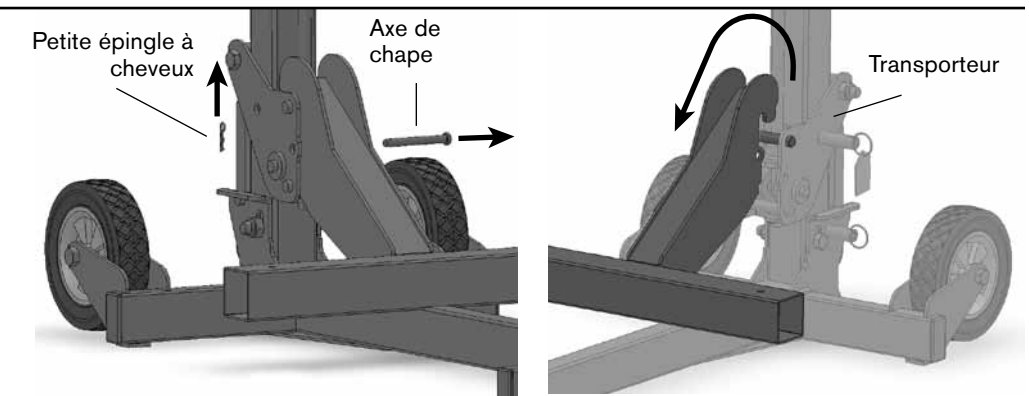

ÉTAPE 18

Soulevez le transporteur

- Soulevez le support en tournant la manivelle dans le sens horaire jusqu'à ce que la goupille de verrouillage du transporteur tombe dans les trous de sécurité.

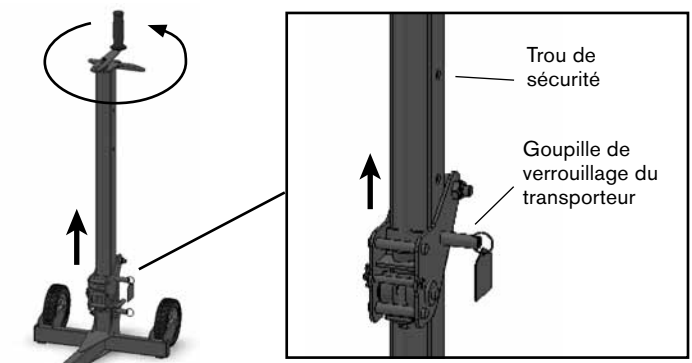

Directives d'utilisation

ÉTAPE 19

Repliement du MoJack EZ

- Tirez et tournez la goupille de verrouillage de 90 degrés à la position déverrouillée.
- Soulevez la tour à l'extérieur de la base en tirant sur la poignée de soulèvement et abaissez ensuite la tour.
- Fixez la tour en tournant la goupille de verrouillage de la tour jusqu'à ce que l'anneau s'insère dans la rainure de verrouillage.

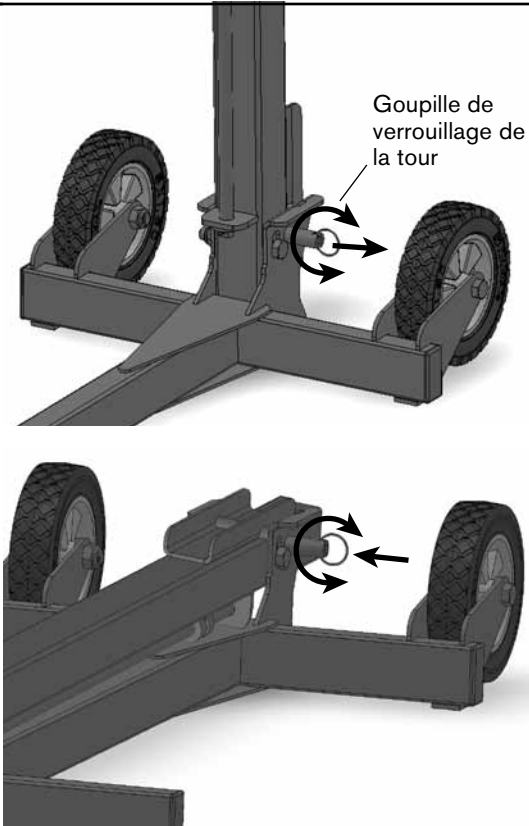
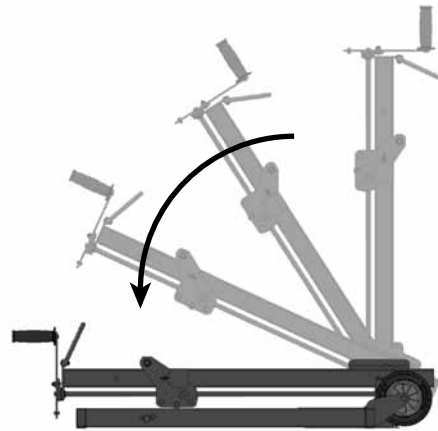

LE MOJACK EZ EST MAINTENANT PRÊT POUR L'ENTREPOSAGE OU LE TRANSPORT.

ÉTAPE 20

Soulèvement du MoJack EZ avec une perceuse électrique (en option)

- Le MoJack EZ peut être soulevé ou abaissé à l'aide d'une perceuse électrique avec cordon à vitesse variable (minimum de 7 A) ou d'une perceuse électrique sans fil à vitesse variable (minimum de 18 V).
- La perceuse doit être munie d'une douille carrée de 3/8 po (non fournie).
- Retirez la poignée de manivelle en enlevant l'écrou et le boulon afin d'avoir accès à la prise carrée de 3/8 po.
- Insérez fermement la douille carrée de 3/8 po dans la prise carrée.

Faites tourner la perceuse vers l'avant (en sens horaire) pour soulever le bras de levage et en sens inverse (en sens anti-horaire) pour abaisser le bras de levage.

- **La goupille de verrouillage du transporteur doit être tirée lors de l'abaissement jusqu'à ce qu'elle dépasse le trou de sécurité.**

⚠ L'opérateur doit avoir une prise ferme sur la perceuse avant de soulever ou d'abaisser le bras de levage.

- Veuillez suivre toutes les autres directives d'utilisation lorsque vous utilisez une perceuse.
- Remplacez la poignée de manivelle pour une utilisation ultérieure.

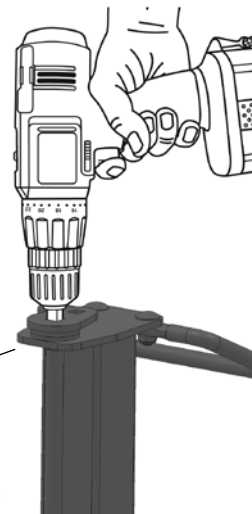
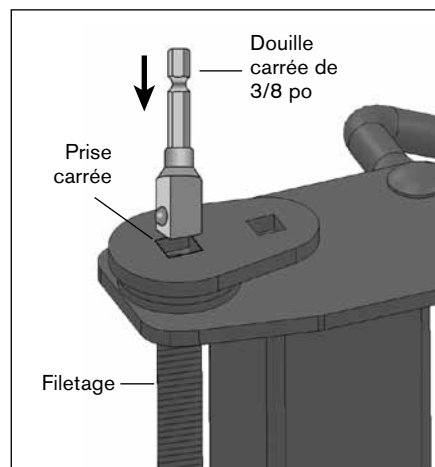

Programme d'entretien

- Avant chaque utilisation, vérifiez toujours si les pièces sont usées, desserrées ou endommagées sur le MoJack EZ. En présence de pièces endommagées, n'utilisez pas le MoJack EZ et communiquez avec MoJack au 1-877-575-3173.
- Nettoyez et huilez le filetage toutes les 50 utilisations ou au moins une fois par année en utilisant de l'huile pour machine légère.
- Appliquez de la graisse au lithium entre la base de la poignée de manivelle et le roulement en laiton toutes les 50 utilisations ou au moins une fois par année. Sans avoir de poids sur le transporteur, soulevez la poignée de manivelle pour créer un léger espace entre le roulement de laiton et la base de la poignée de manivelle. Utilisez une petite brosse pour appliquer la graisse au lithium entre les deux surfaces.
- Appliquez de la graisse au lithium sur ou aux environs de bas Filetage et Roll Pin et Bas Filetage Rondelle après toutes les 50 utilisations ou au moins une fois par an.
- Graisse en spray ou de lubrifiant dans les trous bouton de verrouillage et la tour toutes les 50 utilisations ou au moins une fois par an.
- (Facultatif) Vérifiez le fonctionnement de la goupille de verrouillage du transporteur. Tournez la poignée de manivelle pour soulever le bras de lavage jusqu'au premier trou de sécurité et écoutez si un son est émis lorsque la goupille s'insère dans le trou. Lorsque vous entendez un son, changez la direction de la rotation de la poignée de manivelle sans tirer sur l'anneau de la goupille de verrouillage du transporteur. La goupille devrait soutenir le tablier à cette hauteur. N'appliquez pas de force sur la poignée au-delà de ce point de verrouillage car cela pourrait endommager le filetage. Si la goupille de verrouillage du transporteur ne soutient pas le tablier à la hauteur du bras de lavage, n'utilisez pas le MoJack EZ et communiquez avec MoJack au 1-877-575-3173. Après la vérification du fonctionnement de la goupille de verrouillage du transporteur, abaissez le bras de lavage en tirant sur l'anneau de la goupille de verrouillage du transporteur.

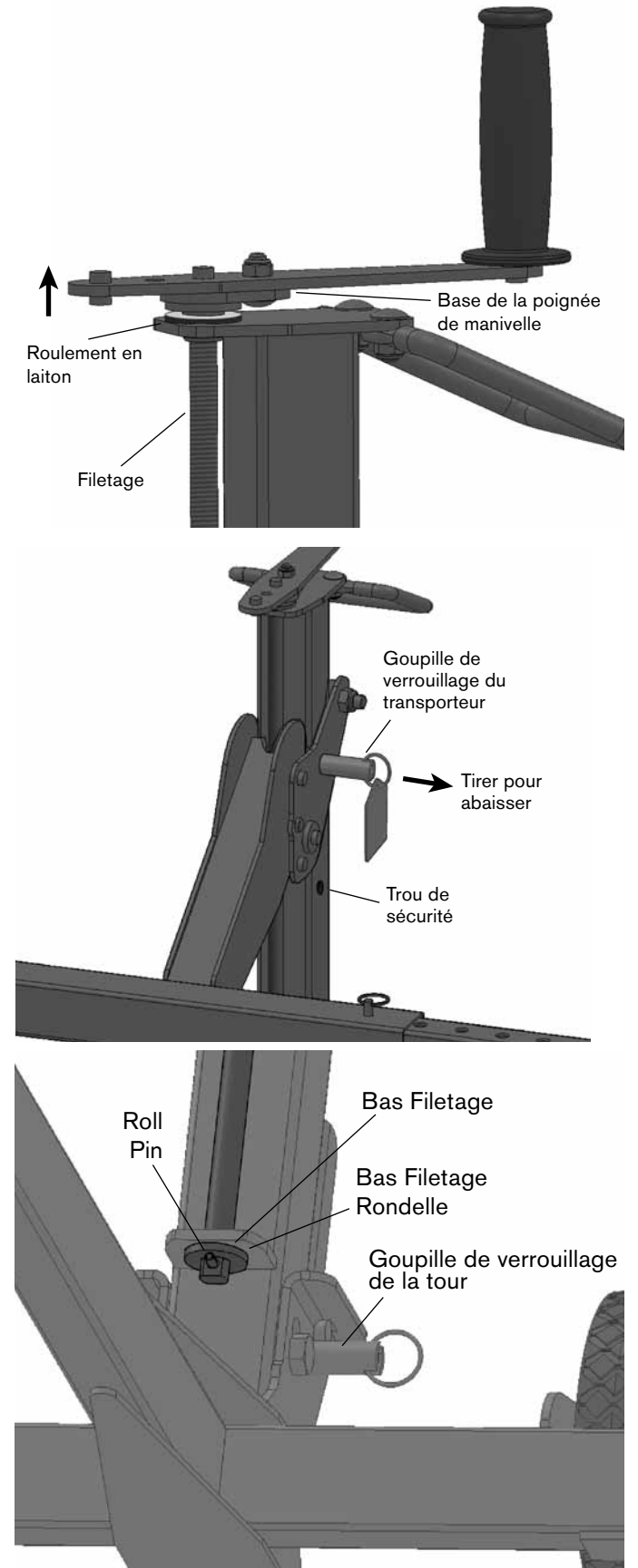

Patent pending.
© 2011 MoJack Distributors, LLC.
MoJack and the MoJack logo are registered trademarks of MoJack Distributors, LLC.
MoJack EZ is a trademark of MoJack Distributors, LLC. All rights reserved.



Make it Happen. Make it MoJack.™

www.theMoJack.com
1-877-575-3173